

SERIES REVERSO STANDARD HW

REVERSO HW SOROZAT

(IT) MANUALE DI INSTALLAZIONE E USO

(EN) INSTALLATION AND OPERATING MANUAL

(HUN) TELEPÍTÉSI ÉS HASZNÁLATI ÚTMUTATÓ

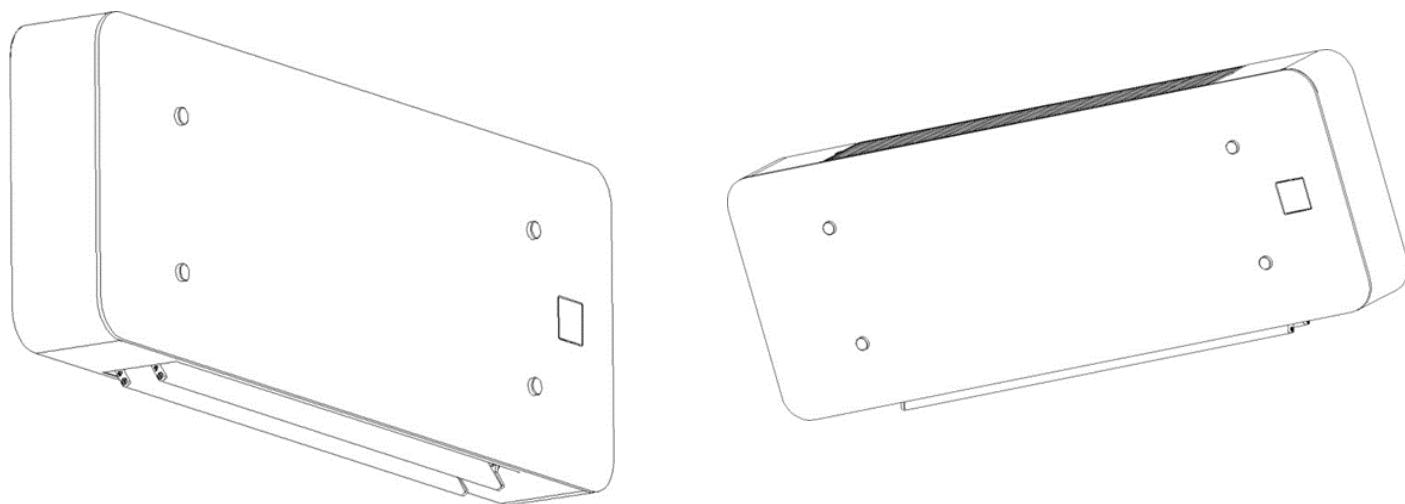

(IT) ATTENZIONE Leggere questo manuale accuratamente prima di usare l'apparecchio ed eseguire le operazioni come indicato. Le istruzioni sono importanti per la sicurezza e per un corretto funzionamento; accertarsi di osservarle.

(EN) WARNING Please read this manual carefully before using the equipment; carry well out all the operations here indicated. The section explains how to use the equipment safely and correctly. Observe the precautions given in this manual and on plates and tables attached to the unit.

(HUN) FIGYELMEZTETÉS A berendezés használata előtt figyelmesen olvassa el ezt a kézikönyvet; jól hajtsa végre az itt jelzett összes műveletet. Ez a rész elmagyarázza a berendezés biztonságos és helyes használatát. Tartsa be az ebben a kézikönyvben és az egységhez csatolt táblákon és táblázatokon található óvintézkedéseket.



INDICE - INDEX - TÁRGYMUTATÓ

| | |
|---|----|
| 1. Premessa – Introduction – Bevezetés | 3 |
| Identificazione unità - Identification of the unit - A készülék bemutatása | 5 |
| 2. Caratteristiche tecniche - Technical features - Műszaki jellemzők | 6 |
| Componenti principali - Main components - Fő elemek | 7 |
| Dati nominali di resa termica e frigorifera – Nominal heating and cooling capacity - Névleges fűtési- és hűtési teljesítmény | 9 |
| Dati di rumorosità - Noise level data - Zajszint adatok | 18 |
| Dimensioni e pesi – Dimensions and weights – Méretetek és súlyok | 19 |
| 3. Istruzioni per l'installazione - Installation instructions - Telepítési útmutató | 20 |
| Avvertenze per la sicurezza- Safety warnings - Biztonsági figyelmeztetések | 20 |
| Posizionamento dell'unità - Positioning the unit - A készülék elhelyezése | 22 |
| Fissaggio dell'unità - Fixing the unit - A készülék rögzítése | 27 |
| Collegamenti idraulici - Hydraulic connections - Hidraulikus csatlakozások | 28 |
| Scarico condensa - Condensate draining - Kondenzátum elvezetése | 29 |
| Collegamenti elettrici - Electrical connections - Elektromos csatlakozások | 30 |
| 4. Schemi elettrici - Wiring diagrams – Bekötési rajzok | 32 |
| 5. Manutenzioni e controlli - Maintenance and checks - Karbantartás és ellenőrzés | 39 |
| 6. Procedura guasti - Fault procedures - Hibaelhárítás | 40 |
| 7. Istruzioni installazione accessori - Accessories instructions - Tartozékok használati utasításai | 42 |
| 8. Dime di riscontro - Template - Sablon | 56 |
| 9. Schemi elettrici funzionali - General wiring diagrams - Általános kapcsolási rajzok | 59 |
| 10. Schema idraulico generico - Generic hydraulic diagram - Általános hidraulikus diagram | 69 |

SIGNIFICATO DEI SIMBOLI - MEANING OF SIGNS - A SZIMBÓLUMOK JELENTÉSE



(IT) AVVERTIMENTO E CAUTELA
(EN) WARNING AND CAUTION
(HUN) FIGYELMEZTETÉS



(IT) VIETATO
(EN) FORBIDDEN
(HUN) TILTÁS



(IT) PARTI IN TENSIONE
(EN) LIVE COMPONENTS
(HUN) FESZÜLTÉG ALATT LÉVŐ ALKATRÉSZEK

1. PREMESSA - INTRODUCTION - **BEVEZETÉS**

(IT) Congratulazioni per aver scelto un ventilconvettore REVERSO.

La non osservanza di quanto qui descritto e/o una inadeguata installazione delle macchine, possono annullare la garanzia. Il costruttore, inoltre, non risponde di eventuali danni diretti e/o indiretti dovuti ad errate installazioni, e/o danni causati dalle unità installate da personale inesperto o non autorizzato.

Verificare, che la macchina ricevuta sia integra e completa e conforme all'ordine. Eventuali reclami devono essere presentati per iscritto entro 8 giorni dal ricevimento della merce.

I ventilconvettori sono destinati all'uso in ambienti commerciali e privati. Essi sono costruiti esclusivamente per le funzioni di riscaldamento, filtrazione, raffreddamento e deumidificazione; non sono adatti per nessun altro uso.

Il ventilconvettore non può essere impiegato:

- per il trattamento dell'aria all'aperto;
- per l'installazione in ambienti estremamente umidi;
- per l'installazione in atmosfere esplosive;
- per l'installazione in atmosfere corrosive.

Verificare inoltre che l'ambiente in cui è installato l'apparecchio non contenga sostanze che generino un processo di corrosione delle alette in alluminio, e della struttura metallica.

L'apparecchio non è destinato ad essere usato da persone (bambini compresi) le cui capacità fisiche, sensoriali o mentali siano ridotte, oppure con mancanza di esperienza o di conoscenza, a meno che esse abbiano potuto beneficiare, attraverso l'intermediazione di una persona responsabile della loro sicurezza, di una sorveglianza o di istruzioni riguardanti l'uso dell'apparecchio.

I bambini devono essere sorvegliati per sincerarsi che non giochino con l'apparecchio.

Il costruttore/venditore non può essere considerato responsabile di eventuali perdite o danni dovuti a installazione, funzionamento o manutenzione non corretti dei ventilconvettori o dovuti alla mancanza di conformità con le istruzioni del presente Manuale di uso e installazione per l'utente o qualora non vengano effettuate le ispezioni, riparazioni e manutenzioni necessarie.

Questo libretto deve accompagnare sempre l'apparecchio in quanto parte integrante dello stesso.

La serie Reverso è certificata CE - LVD -EMC presso i laboratori SGS

(EN) Congratulations for choosing a fancoil REVERSO.

This manual contains important information for the transportation, installation, use and maintenance of units. Failure to follow the instructions given in this manual and/or unprofessional installation may invalidate the warranty. The manufacture cannot be responsible for any direct or indirect damages related to units installed by unskilled or unauthorised persons.

At the time of delivery check that the appliance is in perfect condition, complete in all parts and responding to your order. Any claims must be submitted in writing no later than 8 days after the date of delivery.

The fan-coil units are exclusively built for air heating, filtering, cooling and dehumidification.

They are not suitable for any other purpose.

The fan-coil unit may not be used:

- for outdoor air treatment
- for installation in too much moist rooms
- for installation in explosive atmospheres
- for installation in corrosive atmospheres

Make sure that the environment where the appliance is installed does not contain substances that cause the corrosion of the aluminium fins, and the metal frame.

The appliances are supplied with hot/cold water depending on whether the environment is being heated/cooled.

This appliance is not intended for use by persons (including children) with reduced physical, sensory or mental capabilities, or lack of experience and knowledge, unless they have been given supervision or instruction concerning use of the appliance by a person responsible for their safety.

Children should be supervised to ensure that they do not play with the appliance.

The manufacturer/seller cannot be held liable for any loss or damage caused as a result of incorrect installation, operation or maintenance of the fan coil units or due to any non-compliance with this User Information Manual or any inspection, repair and maintenance requirement.

This booklet must always accompany the appliance, being considered an integral part of such.

Reverso series is CE - LVD -EMC certified by SGS laboratories.

(HUN) Gratulálunk, hogy a REVERSO fan-coilt választotta.

Ez a kézikönyv fontos információkat tartalmaz az egységek szállításához, telepítéséhez, használatához és karbantartásához. Az ebben a kézikönyvben található utasítások be nem tartása és / vagy a szakszerűtlen telepítés érvénytelenítheti a garanciát. A gyártó nem vállal felelősséget a szakképzetlen, vagy illetéktelen személyek által telepített egységekkel kapcsolatos közvetlen vagy közvetett károkért. Szállításkor ellenőrizze, hogy a készülék kifogástalan állapotban van-e, minden alkatrészében teljes, és megfelel-e a megrendelésének. Az esetleges reklamációkat legkésőbb a kézbesítéstől számított 8 napon belül írásban kell benyújtani.

A fan-coil egységek kizárólag légfűtésre, szűrésre, hűtésre és páratlanításra készültek.

Más célra nem alkalmasak.

A fan-coil egység nem használható:

- kültéri levegő kezelésére
- túl nedves helyiségbe történő beépítéshez
- robbanásveszélyes környezetben történő telepítéshez
- korrozív környezetben történő beépítéshez

Győződjön meg arról, hogy a környezet, ahol a készülék fel van szerelve, nem tartalmaz olyan anyagokat, amelyek az alumínium bordák és a fémváz korrózióját okozzák.

A készülékek hideg / meleg vízzel vannak ellátva, attól függően, hogy a környezet fűtése/hűtése történik-e.

Ez a készülék nem használható csökkent fizikai, érzékszervi, vagy szellemi fogyatékkal élő személyek (beleértve a gyermekeket is) által, megfelelő képességek, tapasztalat és tudás hiányában, kivéve felügyelet és pontos instrukciók esetén, a biztonságukért felelős személy jelenlétében.

A gyermekeket felügyelni kell, hogy ne játsszanak a készülékkel.

A gyártó / eladó nem vállal felelősséget semmilyen veszteségért vagy kárért, amely a fan-coil egységek helytelen telepítéséből, üzemeltetéséből vagy karbantartásából, vagy a jelen Felhasználói tájékoztató vagy bármely ellenőrzési, javítási és karbantartási követelmény be nem tartásából ered.

Ennek a füzetnek mindig a készülékhez kell tartoznia, mivel annak szerves részének tekintendő.

A Reverso sorozat CE - LVD -EMC tanúsítvánnyal rendelkezik az SGS laboratóriumaitól.

IDENTIFICAZIONE UNITÀ - IDENTIFICATION OF THE UNIT – **A KÉSZÜLÉK**

BEMUTATÁSA

(IT)

Le unità REVERSO sono dotate di una targhetta posta sul fianco della macchina che identifica:

Indirizzo del Costruttore

Modello

Codice

Colore

Tensione di alimentazione

Potenza el. Assorbita

Potenza frigorifera

Potenza termica

Portata aria

Pressione sonora

Peso netto

Numero di matricola

Marchatura CE

(EN)

REVERSO units feature a dataplate located on one side of the appliance, showing:

Manufacturer's Address

Model

Code

Colour

Power supply voltage

Unit power absorption

Cooling capacity

Heating capacity

Air flow

Sound pressure level

Net weight

Serial number

CE Mark

(HUN)

A REVERSO egységek a készülék egyik oldalán található adattáblával rendelkeznek, amelyen a következők láthatók:

Gyártó címe

Modell

Kód

Szín

Tápfeszültség

Teljesítményfelvétel

Hűtési kapacitás

Fűtési kapacitás

Légáramlat

Hangnyomás szint

Nettó tömeg

Sorozatszám

CE jelölés

2. CARATTERISTICHE TECNICHE - TECHNICAL FEATURES - **MŰSZAKI JELLEMZŐK**

(IT) La struttura della macchina è realizzata in lamiera zincata di spessore 0,8-1 mm.

I filtri dell'aria sono di classe G1 e possono essere agevolmente rimossi, per consentirne un'adeguata pulizia e manutenzione.

L'isolamento acustico e termico della macchina è realizzato in materiale CL1 – M1.

La batteria di scambio termico è realizzata con tubi di rame e collettori in ottone, mandrinati su alette corrugate di alluminio. Gli attacchi hanno filettatura 1/2" Gas femmina.

La bacinella di raccolta condensa è anch'essa in lamiera zincata e verniciata, può essere rimossa dalla struttura. Griglia di mandata e ventilatore in alluminio.

(EN) The unit frame is made of 0,8-1 mm gauge metal sheet.

Class G1 air filters designed for easy removal for trouble-free cleaning and maintenance purposes.

Acoustic and thermal insulation is provided by CL1 – M1 material.

The exchanger coil is composed of copper tubes and brass headers; the tubes are mechanically expanded into corrugated aluminium fin collars. Coil connectors with 1/2" Gas female.

Equipped with a removable galvanised steel condensate drain pan.

Outlet grille and fan blower made in aluminum.

(HUN) Az egység kerete 0,8-1 mm vastagságú fémlemezéből készül.

A G1 osztályú légszűrők könnyen eltávolíthatók a problémamentes tisztítás és karbantartás érdekében.

A hang- és hőszigetelést CL1 – M1 anyag biztosítja.

A hőcserélő rézcsövekből és sárgaréz csatlakozókból áll; a csöveket mechanikusan préselik bele a hullámos alumínium gallérokba. A hőcserélő csatlakozói 1/2"-os belső menetesek.

Kivehető horganyzott acél kondenzvíz leeresztő tálcával van felszerelve.

Alumíniumból készült kimeneti rács és ventilátorfúvó.

COMPONENTI PRINCIPALI - MAIN COMPONENTS - **FŐ ELEMÉK**

Parti esterne - External parts - **Külső elemek**

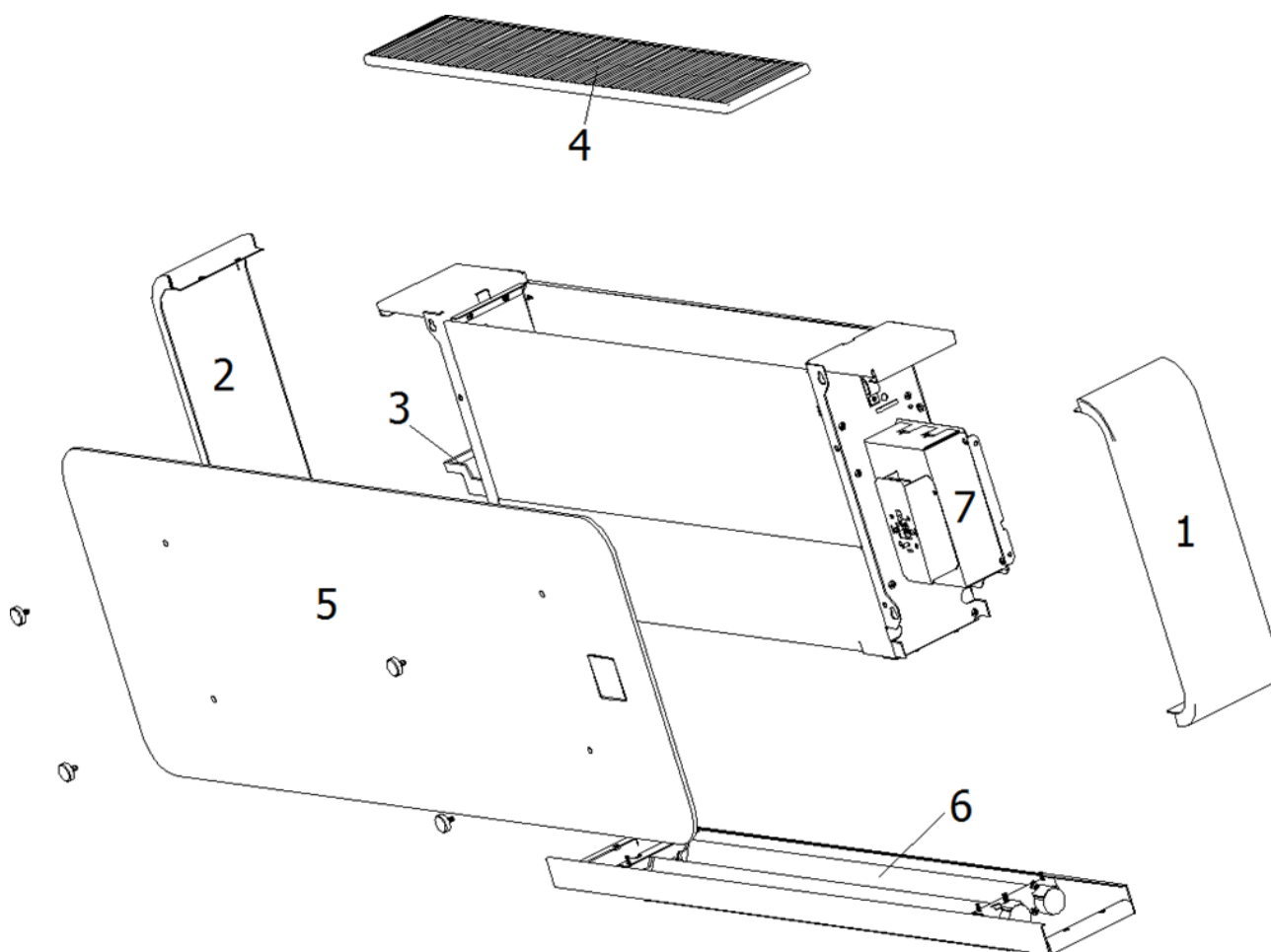

| | (IT) | (EN) | (HUN) |
|---|--------------------------------|---------------------------|---------------------------------|
| 1 | Fianco laterale destro | Right-hand side flank | Jobb oldali panel |
| 2 | Fianco laterale sinistro | Left-hand side flank | Bal oldali panel |
| 3 | Vaschetta ausiliaria | Auxiliary drain | Segédlefolyó |
| 4 | Filtro | Filter | Szűrő |
| 5 | Pannello frontale | Front panel | Elülső panel |
| 6 | Deflettore motorizzato | Motorized swing | Motoros csappantyú |
| 7 | Scatola elettrica e ricevitore | Electric box and receiver | Elektromos doboz és vevő |

Parti interne - Internal parts - **Belső elemek**

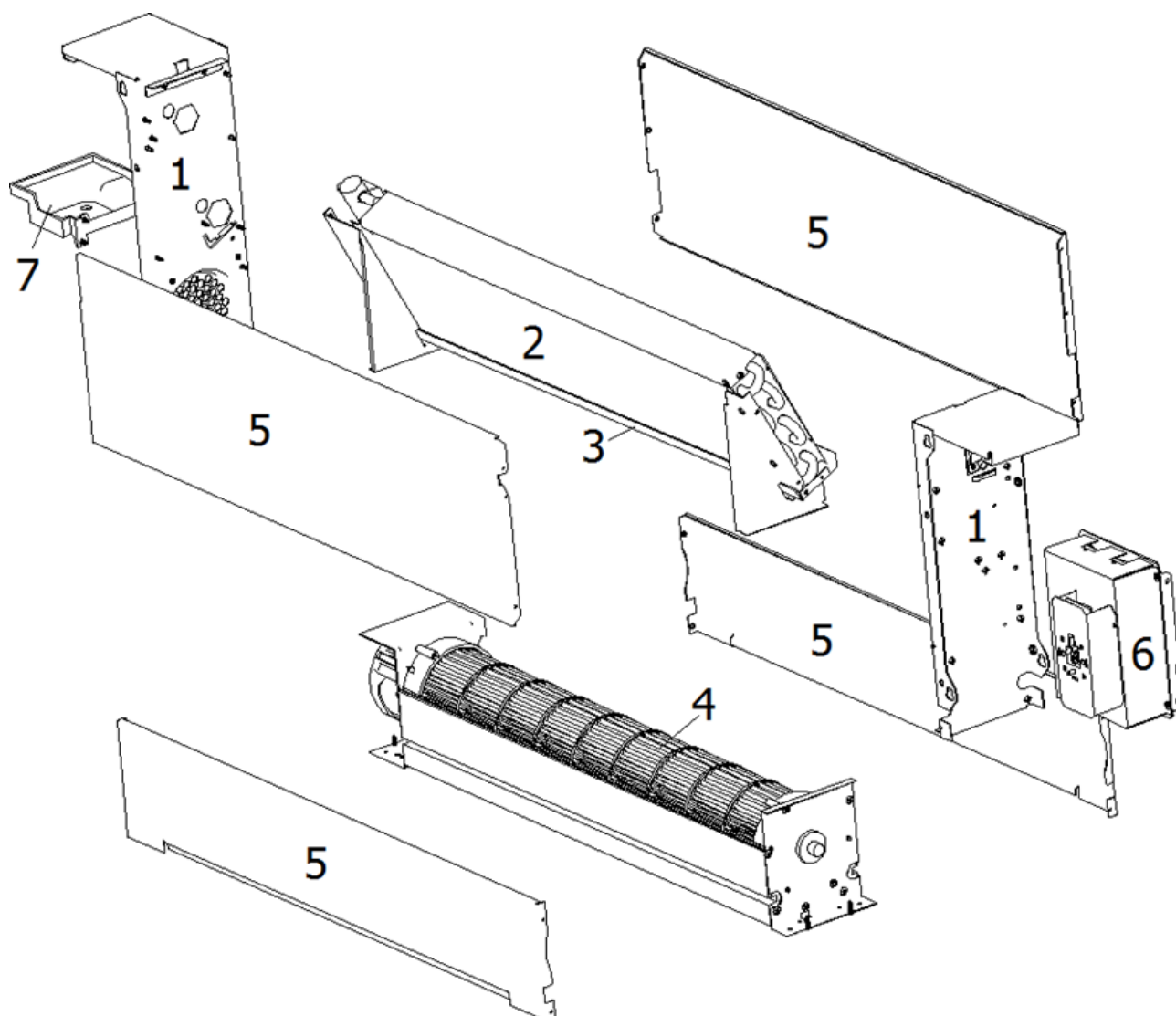

| | (IT) | (EN) | (HUN) |
|---|-----------------------------------|------------------------------|-------------------------------------|
| 1 | Fianco interno | Internal flank | Belső panel |
| 2 | Scambiatore principale | Main heat-exchanger | Fő hőcserélő |
| 3 | Vaschetta raccolta condensa | Condensate tray | Kondenzvíz tálca |
| 4 | Ventilatore | Fandeck | Ventilátor |
| 5 | Pannelli | Panels | Panelek |
| 6 | Scatola elettrica e ricevitore | Electric box and receiver | Elektromos doboz és vevő |
| 7 | Vaschetta ausiliaria | Auxiliary drain | Segédlefolyó |

DATI TECNICI - TECHNICAL DATA - MŰSZAKI ADATOK

Impianto a 2 tubi - 2 pipe system - **2 csöves rendszer, hűtési üzem**

(IT)

RAFFRESCAMENTO

T. ambiente: 27 °C - 47% U. R.

T. acqua (in/out): 7/12 °C

(EN)

COOLING MODE

Room: 27 °C - 47% R. H.

Water temp. (in /out): 7/12 °C

(HUN)

HŰTÉS ÜZEMMÓD

Helyiség: 27 °C - 47% R. P.

Vízhőm. (be/ki): 7/12 °C

| | | Fordulatszám | RHW400 | RHW600 | RHW800 |
|---|-------------------|--------------|--------|--------|--------|
| (IT) Portata aria (EN) Air flow rate (HUN) Levegő áramlási sebessége | m ³ /h | Supermax | 370 | 492 | 592 |
| | | Max (*) | 315 | 450 | 540 |
| | | Med (*) | 230 | 350 | 450 |
| | | Min (*) | 155 | 240 | 310 |
| (IT) Potenza frigorifera totale (EN) Total cooling capacity (HUN) Névleges hűtőteljesítmény | kW | Supermax | 1,45 | 2,10 | 2,90 |
| (IT) Potenza frigorifera sensibile (EN) Sensible capacity (HUN) Érezhető kapacitás | kW | Supermax | 1,05 | 1,70 | 2,35 |
| (IT) Portata acqua (EN) Water flow rate (HUN) Víz áramlási sebessége | l/h | Supermax | 245 | 330 | 470 |
| (IT) Perdita di carico (EN) Pressure drop (HUN) Nyomásesés | kPa | Supermax | 7,50 | 3,10 | 11,00 |
| (IT) Potenza frigorifera totale (EN) Total cooling capacity (HUN) Névleges hűtőteljesítmény | kW | max | 1,20 | 1,70 | 2,45 |
| (IT) Potenza frigorifera sensibile (EN) Sensible capacity (HUN) Érezhető kapacitás | kW | max | 0,89 | 1,48 | 2,25 |
| (IT) Portata acqua (EN) Water flow rate (HUN) Víz áramlási sebessége | l/h | max | 206 | 292 | 420 |
| (IT) Perdita di carico (EN) Pressure drop (HUN) Nyomásesés | kPa | max | 7,00 | 2,50 | 10,00 |
| (IT) Potenza frigorifera totale (EN) Total cooling capacity (HUN) Névleges hűtőteljesítmény | kW | med | 0,81 | 1,20 | 1,60 |
| (IT) Potenza frigorifera sensibile (EN) Sensible capacity (HUN) Érezhető kapacitás | kW | med | 0,72 | 0,90 | 1,30 |
| (IT) Portata acqua (EN) Water flow rate (HUN) Víz áramlási sebessége | l/h | med | 139 | 206 | 275 |

| | | Fordulatszám | RHW400 | RHW600 | RHW800 |
|--|-----|--------------|--------|--------|--------|
| (IT) Perdita di carico (EN) Pressure drop (HUN) Nyomásesés | kPa | med | 5,80 | 2,30 | 8,10 |
| (IT) Potenza frigorifera totale (EN) Total cooling capacity (HUN) Névleges hűtőteljesítmény | kW | min | 0,70 | 0,90 | 1,18 |
| (IT) Potenza frigorifera sensibile (EN) Sensible capacity (HUN) Érezhető kapacitás | kW | min | 0,55 | 0,58 | 1,00 |
| (IT) Portata acqua (EN) Water flow rate (HUN) Víz áramlási sebessége | l/h | min | 120 | 154 | 202 |
| (IT) Perdita di carico (EN) Pressure drop (HUN) Nyomásesés | kPa | min | 4,10 | 1,90 | 6,50 |

(*)

(IT) I valori dichiarati sono relativi ai settaggi standard, pertanto relativi a 1500, 900 e 600 RPM. E' sempre possibile andare a modificare le portate dell'aria, cambiando i settaggi dei dipswitch delle scheda elettronica

(EN) Declared values are relative to standard settings at 1500, 900 and 600 RPM. It is always possible to change the air flow, changing dip switch setting in the PCB.

(HUN) A deklarált értékek az 1500, 900 és 600 ford./perc normál beállításokra vonatkoznak. Mindig lehetőség van a levegőáram megváltoztatására, a DIP kapcsoló beállításának megváltoztatásával a NYÁK-ban.

Impianto a 2 tubi - 2 pipe system - **2 csöves rendszer, fűtési üzem**

(IT)

RISCALDAMENTO

T. ambiente: 20 °C

T. acqua (in): 50 °C

(EN)

HEATING MODE

Room: 20 °C

Water temp. (in): 50 °C

(HUN)

FŰTÉSI ÜZEMMÓD

Helyiség: 20 °C

Vízhőm. (be): 50 °C

| | | Fordulatszám | RHW400 | RHW600 | RHW800 |
|--|------|--------------|--------|--------|--------|
| (IT) Portata aria (EN) Air flow rate (HUN) Levegő áramlási sebessége | m3/h | Supermax | 370 | 492 | 592 |
| | | Max (*) | 315 | 450 | 540 |
| | | Med (*) | 230 | 350 | 450 |
| | | Min (*) | 155 | 240 | 310 |
| (IT) Potenza termica scamb, princip (EN) Main exchanger thermal capacity (HUN) Hőcserélő hőkapacitása | kW | Supermax | 1,83 | 2,7 | 3,78 |
| (IT) Portata acqua scamb, princip (EN) Main exchanger water flow rate (HUN) Víz áramlási sebessége | l/h | Supermax | 245 | 330 | 470 |
| (IT) Perdita di carico scamb, princip (EN) Main exchanger pressure drop (HUN) Hőcserélő nyomásesése | kPa | Supermax | 7,20 | 2,80 | 10,30 |
| (IT) Potenza termica scamb, princip (EN) Main exchanger thermal capacity (HUN) Hőcserélő hőkapacitása | kW | max | 1,68 | 2,45 | 3,30 |
| (IT) Portata acqua scamb, princip (EN) Main exchanger water flow rate (HUN) Víz áramlási sebessége | l/h | max | 206 | 292 | 420 |
| (IT) Perdita di carico scamb, princip (EN) Main exchanger pressure drop (HUN) Hőcserélő nyomásesése | kPa | max | 6,10 | 2,10 | 9,10 |
| (IT) Potenza termica scamb, princip (EN) Main exchanger thermal capacity (HUN) Hőcserélő hőkapacitása | kW | med | 1,14 | 1,90 | 2,20 |
| (IT) Portata acqua scamb, princip (EN) Main exchanger water flow rate (HUN) Víz áramlási sebessége | l/h | med | 139 | 206 | 275 |
| (IT) Perdita di carico scamb, princip (EN) Main exchanger pressure drop (HUN) Hőcserélő nyomásesése | kPa | med | 5,50 | 1,90 | 7,40 |
| (IT) Potenza termica scamb, princip (EN) Main exchanger thermal capacity (HUN) Hőcserélő hőkapacitása | kW | min | 0,96 | 1,53 | 1,70 |
| (IT) Portata acqua scamb, princip (EN) Main exchanger water flow rate (HUN) Víz áramlási sebessége | l/h | min | 120 | 154 | 202 |
| (IT) Perdita di carico scamb, princip (EN) Main exchanger pressure drop (HUN) Hőcserélő nyomásesése | kPa | min | 3,90 | 1,70 | 5,10 |

(*)

(IT) I valori dichiarati sono relativi ai settaggi standard, pertanto relativi a 1500, 900 e 600 RPM. E' sempre possibile andare a modificare le portate dell'aria, cambiando i settaggi dei dipswitch delle scheda elettronica

(EN) Declared values are relative to standard settings at 1500, 900 and 600 RPM. It is always possible to change the air flow, changing dip switch setting in the PCB.

(HUN) A deklarált értékek az 1500, 900 és 600 ford./perc normál beállításokra vonatkoznak. Mindig lehetőség van a levegőáram megváltoztatására, a DIP kapcsoló beállításának megváltoztatásával a NYÁK-ban.

Impianto a 4 tubi - 4 pipe system - **4 csöves rendszer, hűtési üzem**

(IT)

RAFFRESCAMENTO

T. ambiente: 27 °C - 47% U. R.

T. acqua (in/out): 7/12 °C

(EN)

COOLING MODE

Room: 27 °C - 47% R. H.

Water temp. (in /out): 7/12 °C

(HUN)

HŰTÉS ÜZEMMÓD

Helyiség: 27 °C - 47% R. P.

Vízhőm. (be/ki): 7/12 °C

| | | Fordulatszám | RHW400 | RHW600 | RHW800 |
|---|------|--------------|--------|--------|--------|
| (IT) Portata aria (EN) Air flow rate (HUN) Levegő áramlási sebessége | m3/h | Supermax | 370 | 492 | 592 |
| | | Max (*) | 315 | 450 | 540 |
| | | Med (*) | 230 | 350 | 450 |
| | | Min (*) | 155 | 240 | 310 |
| (IT) Potenza frigorifera totale (EN) Total cooling capacity (HUN) Névleges hűtőtéljesítmény | kW | Supermax | 1,45 | 2,10 | 2,90 |
| (IT) Potenza frigorifera sensibile (EN) Sensible capacity (HUN) Érezhető kapacitás | kW | Supermax | 1,05 | 1,70 | 2,35 |
| (IT) Portata acqua (EN) Water flow rate (HUN) Víz áramlási sebessége | l/h | Supermax | 245 | 330 | 470 |
| (IT) Perdita di carico (EN) Pressure drop (HUN) Nyomásesés | kPa | Supermax | 7,50 | 3,10 | 11,00 |
| (IT) Potenza frigorifera totale (EN) Total cooling capacity (HUN) Névleges hűtőtéljesítmény | kW | max | 1,20 | 1,70 | 2,45 |
| (IT) Potenza frigorifera sensibile (EN) Sensible capacity (HUN) Érezhető kapacitás | kW | max | 0,89 | 1,48 | 2,25 |
| (IT) Portata acqua (EN) Water flow rate (HUN) Víz áramlási sebessége | l/h | max | 206 | 292 | 420 |
| (IT) Perdita di carico (EN) Pressure drop (HUN) Nyomásesés | kPa | max | 7,00 | 2,50 | 10,00 |
| (IT) Potenza frigorifera totale (EN) Total cooling capacity (HUN) Névleges hűtőtéljesítmény | kW | med | 0,81 | 1,20 | 1,60 |
| (IT) Potenza frigorifera sensibile (EN) Sensible capacity (HUN) Érezhető kapacitás | kW | med | 0,72 | 0,90 | 1,30 |
| (IT) Portata acqua (EN) Water flow rate (HUN) Víz áramlási sebessége | l/h | med | 139 | 206 | 275 |

| | | Fordulatszám | RHW400 | RHW600 | RHW800 |
|--|-----|--------------|--------|--------|--------|
| (IT) Perdita di carico (EN) Pressure drop (HUN) Nyomáscsökkenés | kPa | med | 5,80 | 2,30 | 8,10 |
| (IT) Potenza frigorifera totale (EN) Total cooling capacity (HUN) Névleges hűtőteljesítmény | kW | min | 0,70 | 0,90 | 1,18 |
| (IT) Potenza frigorifera sensibile (EN) Sensible capacity (HUN) Érezhető kapacitás | kW | min | 0,55 | 0,58 | 1,00 |
| (IT) Portata acqua (EN) Water flow rate (HUN) Víz áramlási sebessége | l/h | min | 120 | 154 | 202 |
| (IT) Perdita di carico (EN) Pressure drop (HUN) Nyomáscsökkenés | kPa | min | 4,10 | 1,90 | 6,50 |

(*)

(IT) I valori dichiarati sono relativi ai settaggi standard, pertanto relativi a 1500, 900 e 600 RPM. E' sempre possibile andare a modificare le portate dell'aria, cambiando i settaggi dei dipswitch delle scheda elettronica.

(EN) Declared values are relative to standard settings at 1500, 900 and 600 RPM. It is always possible to change the air flow, changing dip switch setting in the PCB.

(HUN) A deklarált értékek az 1500, 900 és 600 ford./perc normál beállításokra vonatkoznak. Mindig lehetőség van a levegőáram megváltoztatására, a DIP kapcsoló beállításának megváltoztatásával a NYÁK-ban.

(**)

(IT) impianto a 4 tubi possibile solo con valvole esterne all'unità.

(EN) 4pipe system only with valves external to the unit.

(HUN) 4 csöves kialakítás csak az egységen kívüli szelepekkel oldható meg.

Impianto a 4 tubi - 4 pipe system - **4 csöves rendszer, fűtési üzem**

(IT)

RISCALDAMENTO

T. ambiente: 20 °C

T. acqua (in): 50 °C

(EN)

HEATING MODE

Room: 20 °C

Water temp. (in): 50 °C

(HUN)

FŰTÉSI ÜZEMMÓD

Helyiség: 20 °C

Vízhőm. (be): 50 °C

| | | Fordulatszám | RHW400 | RHW600 | RHW800 |
|--|-------------------|--------------|--------|--------|--------|
| (IT) Portata aria (EN) Air flow rate (HUN) Levegő áramlási sebessége | m ³ /h | Supermax | 370 | 492 | 592 |
| | | Max (*) | 315 | 450 | 540 |
| | | Med (*) | 230 | 350 | 450 |
| | | Min (*) | 155 | 240 | 310 |
| (IT) Potenza termica scamb, princip (EN) Main exchanger thermal capacity (HUN) Hőcserélő hőkapacitása | kW | Supermax | 1,83 | 2,70 | 3,78 |
| (IT) Portata acqua scamb, princip (EN) Main exchanger water flow rate (HUN) Víz áramlási sebessége | l/h | Supermax | 245 | 330 | 470 |
| (IT) Perdita di carico scamb, princip (EN) Main exchanger pressure drop (HUN) Hőcserélő nyomásesése | kPa | Supermax | 7,20 | 2,80 | 10,30 |
| (IT) Potenza termica scamb, princip (EN) Main exchanger thermal capacity (HUN) Hőcserélő hőkapacitása | kW | max | 1,68 | 2,45 | 3,30 |
| (IT) Portata acqua scamb, princip (EN) Main exchanger water flow rate (HUN) Víz áramlási sebessége | l/h | max | 206 | 292 | 420 |
| (IT) Perdita di carico scamb, princip (EN) Main exchanger pressure drop (HUN) Hőcserélő nyomásesése | kPa | max | 6,10 | 2,10 | 9,10 |
| (IT) Potenza termica scamb, princip (EN) Main exchanger thermal capacity (HUN) Hőcserélő hőkapacitása | kW | med | 1,14 | 1,90 | 2,20 |
| (IT) Portata acqua scamb, princip (EN) Main exchanger water flow rate (HUN) Víz áramlási sebessége | l/h | med | 139 | 206 | 275 |
| (IT) Perdita di carico scamb, princip (EN) Main exchanger pressure drop (HUN) Hőcserélő nyomásesése | kPa | med | 5,50 | 1,90 | 7,40 |
| (IT) Potenza termica scamb, princip (EN) Main exchanger thermal capacity (HUN) Hőcserélő hőkapacitása | kW | min | 0,96 | 1,53 | 1,70 |
| (IT) Portata acqua scamb, princip (EN) Main exchanger water flow rate (HUN) Víz áramlási sebessége | l/h | min | 120 | 154 | 202 |
| (IT) Perdita di carico scamb, princip (EN) Main exchanger pressure drop (HUN) Hőcserélő nyomásesése | kPa | min | 3,90 | 1,70 | 5,10 |

(*)

(IT) I valori dichiarati sono relativi ai settaggi standard, pertanto relativi a 1500, 900 e 600 RPM. E' sempre possibile andare a modificare le portate dell'aria, cambiando i settaggi dei dipswitch delle scheda elettronica.

(EN) Declared values are relative to standard settings at 1500, 900 and 600 RPM. It is always possible to change the air flow, changing dip switch setting in the PCB.

(HUN) A deklarált értékek az 1500, 900 és 600 ford./perc normál beállításokra vonatkoznak. Mindig lehetőség van a levegőáram megváltoztatására, a DIP kapcsoló beállításának megváltoztatásával a NYÁK-ban.

(**)

(IT) impianto a 4 tubi possibile solo con valvole esterne all'unità.

(EN) 4pipe system only with valves external to the unit.

(HUN) 4 csöves kialakítás csak az egységen kívüli szelepekkel oldható meg.

| | | RHW400 | RHW600 | RHW800 | |
|--|----------|---------------------|---------------------|---------|----|
| (IT) Numero ranghi scambiatore principale (EN) Number of rows of main coil (HUN) A fő hőcserélő sorainak száma | | 2 | 2 | 2 | |
| (IT) Attacchi batteria (EN) Coil connection (HUN) A hőcserélő csatlakozása | | 1/2" GF | 1/2" GF | 1/2" GF | |
| (IT) Assorb del motore (EN) Motor input (HUN) Motor áramfelvétele | Supermax | W | 20 | 24 | 27 |
| | | V/H/Ph | 230 V – 50 Hz - 1Ph | | |
| | max (*) | W | 11 | 14 | 17 |
| | | V/H/Ph | 230 V – 50 Hz - 1Ph | | |
| | med (*) | W | 6 | 7 | 10 |
| | | V/H/Ph | 230 V – 50 Hz - 1Ph | | |
| min (*) | W | 4 | 5 | 8 | |
| | V/H/Ph | 230 V – 50 Hz - 1Ph | | | |

(*)

(IT) I valori dichiarati sono relativi ai settaggi standard, pertanto relativi a 1500, 900 e 600 RPM. E' sempre possibile andare a modificare le portate dell'aria, cambiando i settaggi dei dipswitch delle scheda elettronica

(EN) Declared values are relative to standard settings at 1500, 900 and 600 RPM. It is always possible to change the air flow, changing dip switch setting in the PCB.

(HUN) A deklarált értékek az 1500, 900 és 600 ford./perc normál beállításokhoz vonatkoznak. Mindig lehetőség van a levegőáram megváltoztatására, a DIP kapcsoló beállításának megváltoztatásával a NYÁK-ban.

DATI DI RUMOROSITA' - NOISE LEVEL DATA - **ZAJSZINT ADATOK**

| (IT) Potenza sonora (EN) Sound power (HUN) Hangteljesítmény | | |
|--|----------|----------------|
| DC SERIES | | TOT [dB(A)] |
| RHW400 | Supermax | 57,0 |
| | MAX (*) | 54,1 |
| | MED (*) | 45,0 |
| | MIN (*) | 40,0 |
| RHW600 | Supermax | 57,5 |
| | MAX (*) | 55,3 |
| | MED (*) | 46,8 |
| | MIN (*) | 40,4 |
| RHW800 | Supermax | 59,1 |
| | MAX (*) | 56,1 |
| | MED (*) | 49,2 |
| | MIN (*) | 42,0 |

| (IT) Pressione sonora (EN) Sound pressure (HUN) Hangnyomásszint (1) | | |
|--|----------|----------------|
| DC SERIES | | TOT [dB(A)] |
| RHW400 | Supermax | 40,0 |
| | MAX (*) | 37,1 |
| | MED (*) | 28,0 |
| | MIN (*) | 23,0 |
| RHW600 | Supermax | 40,5 |
| | MAX (*) | 38,3 |
| | MED (*) | 29,8 |
| | MIN (*) | 23,4 |
| RHW800 | Supermax | 42,1 |
| | MAX (*) | 39,1 |
| | MED (*) | 32,2 |
| | MIN (*) | 25,0 |

(1)

(IT) Pressione sonora misurata a 2m.

(EN) Sound pressure at 2m.

(HUN) Hangnyomásszint 2 m-en.

(*)

(IT) I valori dichiarati sono relativi ai settaggi standard, pertanto relativi a 1500, 900 e 600 RPM. E' sempre possibile andare a modificare le portate dell'aria, cambiando i settaggi dei dipswitch delle scheda elettronica

(EN) Declared values are relative to standard settings at 1500, 900 and 600 RPM. It is always possible to change the air flow, changing dip switch setting in the PCB.

(HUN) A deklarált értékek az 1500, 900 és 600 ford./perc normál beállításokhoz vonatkoznak. Mindig lehetőség van a levegőáram megváltoztatására, a DIP kapcsoló beállításának megváltoztatásával a NYÁK-ban.

DIMENSIONI E PESI – DIMENSIONS AND WEIGHTS – MÉRETEK ÉS SÚLYOK

Modelli verticali – Vertical Models – **Vertikális elhelyezés**

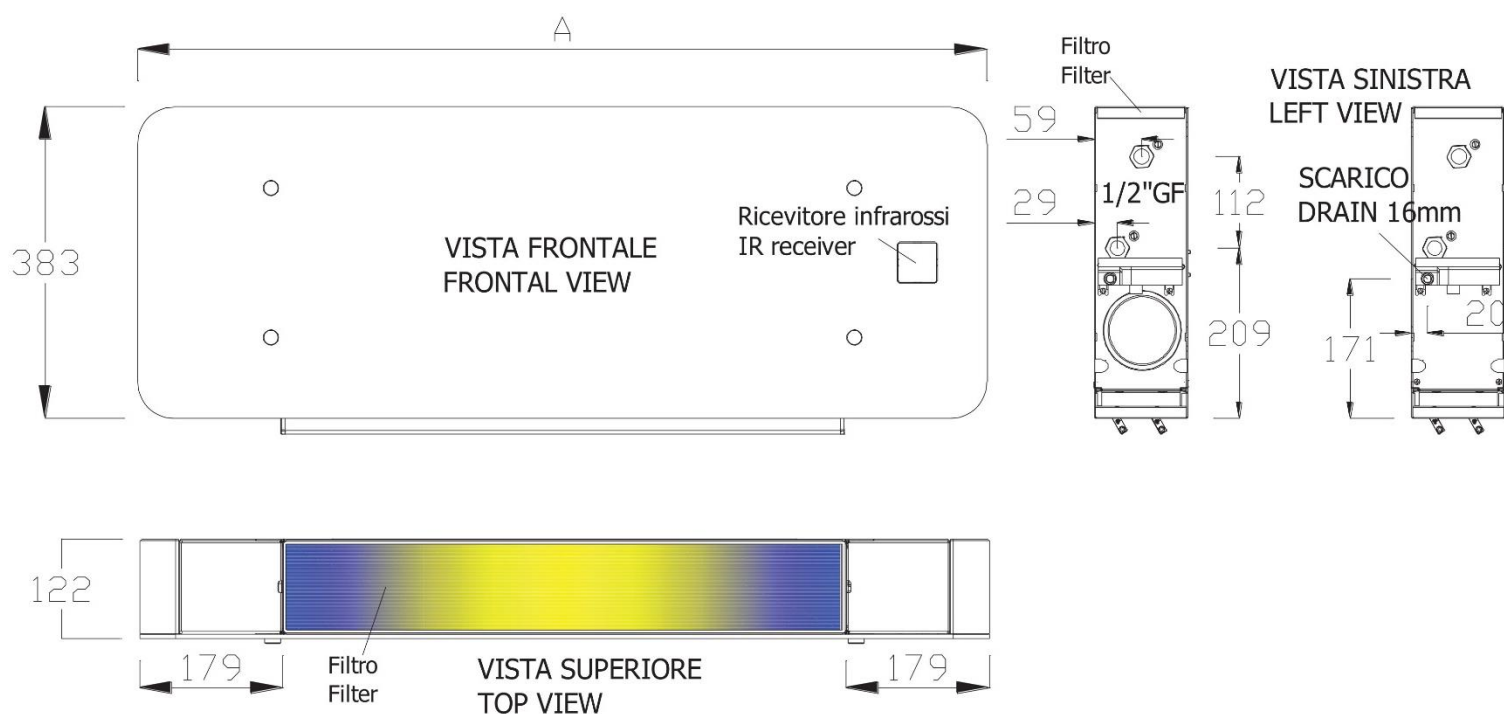

(IT) Le connessioni idrauliche sono sempre sul lato sinistro. La scatola elettrica è sul lato opposto.

(EN) Hydraulic connections only in the left side. Electric box is in the opposite side.

(HUN) Az egység hidraulikus csatlakozásai a bal oldalon találhatóak. Az elektromos doboz és a beépített termosztát mindig az ellenkező oldalon található.

(IT) Per macchina destra (DX), si intende una macchina che abbia le connessioni idrauliche sul fianco destro, qualora ci si metta davanti alla bocca di mandata del fancoil fissato alla parete. Analogamente per unità sinistra (SX)

(EN) Right unit (DX), is a machine that has the water connections on the right side, if you put in front of the outlet of the fan coil fixed to the wall. Similarly for units left (SX)

(HUN) A jobbos egység (DX) egy olyan készülék, amelynek a vízcsatlakozásai a jobb oldalon vannak, ha a falon található fan coil bekötés elé helyezik. Hasonlóképpen értelmezhető a balos egység (SX).

| | RHW400 | RHW600 | RHW800 |
|---|--------|--------|--------|
| A (mm) | 873 | 1065 | 1257 |
| (IT) Peso netto [kg] (EN) Net weight [kg] (HUN) Nettó tömeg [kg] | 16,0 | 17,0 | 20,0 |

3. ISTRUZIONI PER L'INSTALLAZIONE - INSTALLATION INSTRUCTIONS - TELEPÍTÉSI ÚTMUTATÓ

AVVERTENZE – WARNINGS – BIZTONSÁGI FIGYELMEZTETÉSEK



(IT) Unità per installazione all'interno. Per la movimentazione delle unità utilizzare mezzi adeguati come previsto dalla direttiva 2007/30/CE e successive modifiche. La ditta costruttrice declina qualsiasi responsabilità per la mancata osservanza delle norme di sicurezza e di prevenzione di seguito descritte. Declina inoltre ogni responsabilità per danni causati da un uso improprio delle unità e/o da modifiche eseguite senza autorizzazione. L'installazione deve essere eseguita da personale specializzato. Nelle operazioni di installazione, usare un abbigliamento idoneo e antinfortunistico come indicato dalla norma 93/68/CEE e successive. Rispettare le leggi in vigore nel Paese in cui viene installata la macchina, relativamente all'uso e allo smaltimento dell'imballo e dei prodotti impiegati per la pulizia e la manutenzione della macchina. Prima di mettere in funzione l'unità controllare la perfetta integrità dei vari componenti e dell'intero impianto. Evitare assolutamente di toccare le parti in movimento. Non procedere con i lavori di manutenzione e di pulizia, se prima non è stata tolta l'alimentazione elettrica. Le parti di ricambio devono corrispondere alle esigenze definite dal costruttore. In caso di smantellamento delle unità, attenersi alle normative antinquinamento previste. L'installatore e l'utilizzatore devono tenere conto e porre rimedio a tutti gli altri tipi di rischio connessi con l'uso delle unità nel proprio impianto. Ad esempio rischi derivanti da ingresso di corpi estranei, oppure convogliamento di gas tossici o infiammabili negli ambienti termoregolati.

(EN) Internal installation unit. When handling the units use appropriate lifting means as specified by directive 2007/30/EEC and subsequent amendments. The manufacturer declines all liability in the event of failure to observe the safety and precautionary prescriptions set down in this manual, and all liability for damage caused by improper use and/or authorised modifications. The fan coil unit must be installed by skilled personnel, who must wear suitable safety apparel during the work as specified by directive 93/68/EEC and subsequent amendments. Comply with statutory laws in the Country in which the appliance is installed concerning the use and disposal of packing materials and the products utilised for cleaning and maintenance purposes. Before commissioning the unit check that all the parts and the entire installation is in perfect working order. Do not touch moving parts under any circumstances. Do not proceed with maintenance or cleaning until the electrical power supply has been disconnected. Spare parts must correspond to the requirements specified by the manufacturer. If the unit is to be scrapped, adhere to the applicable environmental legislation. The installer and user must take account of and remedy all the other types of risks associated with the use of the unit in the specific plant. Consider, for example, risks deriving from the ingress of foreign objects or conveyance of toxic or inflammable gas into the temperature controlled areas.

(HUN) Beltéri egység. Az egységek kezelésekor a 2007/30/EGK irányelvben és a későbbi módosításokban meghatározott megfelelő emelőeszközöket kell használni. A gyártó elhárít minden felelősséget az ebben a kézikönyvben szereplő biztonsági és elővigyázatossági előírások be nem tartása esetén, valamint a nem megfelelő használatból és/vagy engedélyezett módosításokból eredő károkért. A fan coil egységet szakképzett személyzetnek kell beszereznie, akinek a munkavégzés során megfelelő védőruházatot kell viselnie a 93/68/EGK irányelv és az azt követő módosítások szerint. Tartsa be a csomagolóanyagok, valamint a tisztítási és karbantartási célokra használt termékek használatára és

ártalmatlanítására vonatkozó azon ország törvényeit, ahol a készüléket telepítették. Az egység üzembe helyezése előtt ellenőrizze, hogy minden alkatrész és a teljes telepítés kifogástalanul működik-e. Semmilyen körülmények között ne érintse meg a mozgó alkatrészeket. Ne folytassa a készülék karbantartását vagy a tisztítását mindaddig, amíg azt az elektromos hálózatról le nem választotta. A pótalkatrészeknek meg kell felelniük a gyártó által meghatározott követelményeknek. Ha az egységet selejtezni kívánja, tartsa be a vonatkozó környezetvédelmi jogszabályokat. A telepítőnek és a felhasználónak figyelembe kell vennie vagy orvosolnia kell az egység adott üzemben történő használatával kapcsolatos minden egyéb kockázatot. Vegye figyelembe például az idegen tárgyak behatolásából, vagy mérgező vagy gyúlékony gázok bejutását a szabályozott hőmérsékletű területekre adódó kockázatokat.

(IT) Nota: in assenza di valvole motorizzate di intercettazione acqua e in condizioni ambiente con alta percentuale di umidità e bassa temperatura dell'acqua in batteria, il fancoil potrebbe creare condensa sulla struttura in metallo. Per questo motivo è necessario eseguire accurati controlli sulle condizioni di utilizzo e funzionamento (vedi diagramma psicrometrico) e assicurarsi di poter fare a meno delle valvole sopraccitate. L'azienda non risponderà in alcun modo di danni causati dalla suddetta condensa.

(EN) Notes: if no motor-driven water shutoff valve is present, and in environmental conditions with a high percentage of humidity and low temperatures of the water in the coil, the fancoil may form condensate on the metal structure. For this reason, the conditions of use and operation must be checked thoroughly (see psychrometric diagram) and ensure that operation without the above valves is feasible. The company will not be liable under any circumstances for damage caused by the above condensation.

(HUN) Megjegyzés: amennyiben nincs motoros vízelzáró szelep, és a helyiség magas páratartalma a hőcserélőben alacsony hőmérsékletű vízzel párosul, a fancoil kondenzátumot képezhet a fémszerkezeten. Emiatt a használati és működési feltételeket alaposan ellenőrizni kell (lásd a pszichometriai diagramot), és biztosítani, hogy a készülék fenti szelepek nélkül is működjön. A fenti páralecsapódás okozta károkért a cég semmilyen körülmények között nem vállal felelősséget.

POSIZIONAMENTO DELL'UNITÀ - POSITIONING OF THE UNIT – **A KÉSZÜLÉK ELHELYEZÉSE**

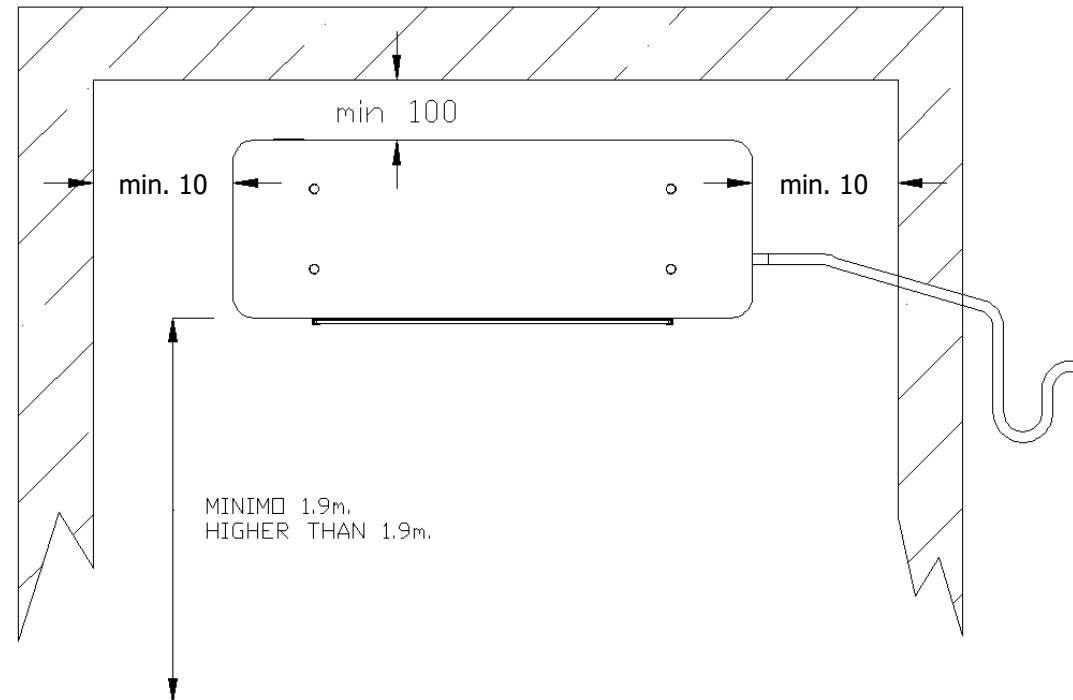

(IT) Posizionare l'unità su di una struttura idonea a sopportare il peso della macchina. Si consiglia di utilizzare sistemi antivibranti, tali da impedire la trasmissione delle vibrazioni alla struttura stessa. Rispettare gli spazi minimi indicati in figura per agevolare le manutenzioni ordinarie e straordinarie. Scegliere un posizionamento che non penalizzi lo scarico della condensa. Per assicurare il corretto movimento dei deflettori, verificare che la superficie del muro siano perfettamente piana.

(EN) Position the unit on a structure able to support its weight. We recommend the use of antivibration systems to prevent the transmission of vibration to the supporting structure. Observe the minimum clearances shown in the figure to facilitate routine and supplementary maintenance procedures. Choose a position that facilitates the drainage of condensate. To ensure correct movement of the deflectors, check that the surface of the wall is perfectly flat.

(HUN) Helyezze az egységet olyan szerkezetre, amely képes elviselni annak súlyát. Javasoljuk a rezgéscsillapító rendszerek használatát, hogy megakadályozzuk a rezgés átvitelét a tartószerkezetre. Tartsa be az ábrán látható minimális távolságokat a rutin és a kiegészítő karbantartási eljárások megkönnyítése érdekében. Olyan pozíciót válasszon, amely megkönnyíti a kondenzvíz elvezetését.

RIMOZIONE DEL PANNELLO FRONTALE - REMOVAL OF THE FRONTAL PANEL - **AZ ELŐLAP ELTÁVOLÍTÁSA**

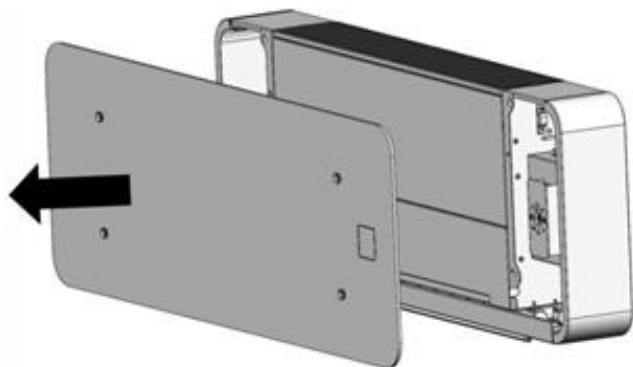

(IT) Rimuovere il pannello frontale facendo attenzione a non danneggiarlo. Assicurarsi che sia depositato in un posto sicuro e protetto.

(EN) Remove the front panel, taking care not to damage it. Make sure it is stored in a safe and secure place.

(HUN) Vegye le az előlapot, ügyelve arra, hogy ne sértse meg. Győződjön meg róla, hogy biztonságos helyen tárolja.

RIMOZIONE DEI FIANCHI IN METALLO - REMOVAL OF THE METAL FLANKS - **A FÉM OLDALPANELEK ELTÁVOLÍTÁSA**

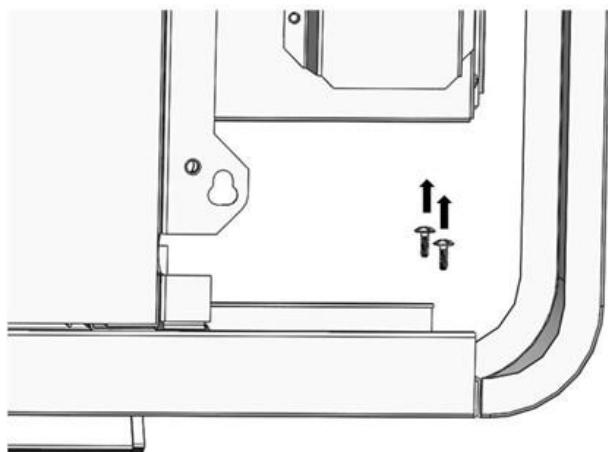

(IT) Rimuovere le due viti indicate relative al fianco destro. La stessa operazione va ripetuta per il fianco sinistro.

(EN) Remove the two screws relative to right bracket. The same operation will make for the left flank.

(HUN) Távolítsa el a jobb oldali panelhez tartozó két csavart. Ugyanez a művelet történik a bal szárnyon is.

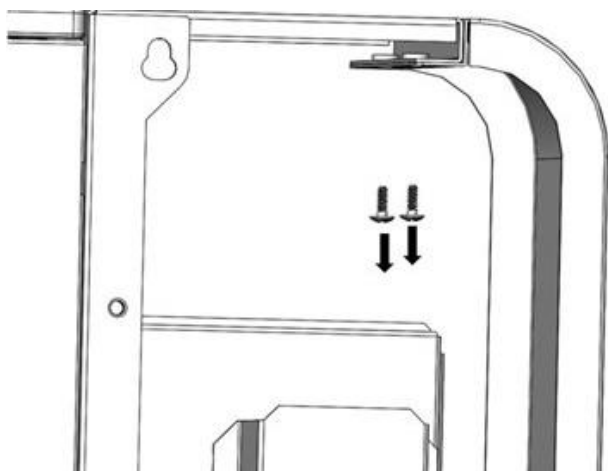

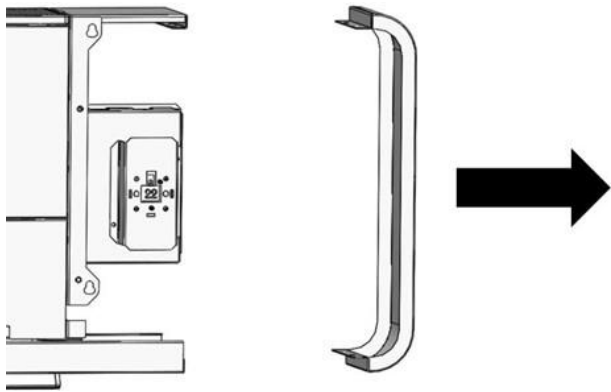

(IT) Procedere alla rimozione del fianco destro e sinistro come indicato nell'immagine alla sinistra.

(EN) Remove the right and left metal flanks as indicated in the image on the left.

(HUN) Távolítsa el a jobb és bal oldali fém panelt a képen látható módon.

ACCESSO ALLA SCHEDA ELETTRONICA - ACCESS TO MAIN ELECTRONIC BOARD - HOZZÁFÉRÉS AZ ELEKTRONIKUS VEZÉRLŐPANELHEZ

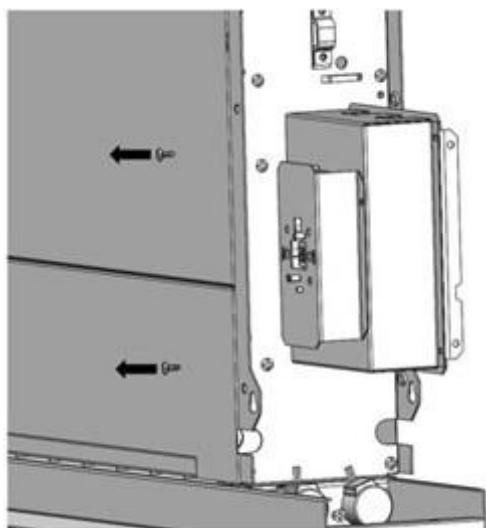

(IT) Per accedere alla scheda elettronica, rimuovere le due viti indicate nell'immagine a sinistra.

(EN) To access to main PCB, remove the two screws shown in the picture on the left

(HUN) A fő NYÁK-hoz való hozzáféréshez távolítsa el a bal oldali képen látható két csavart

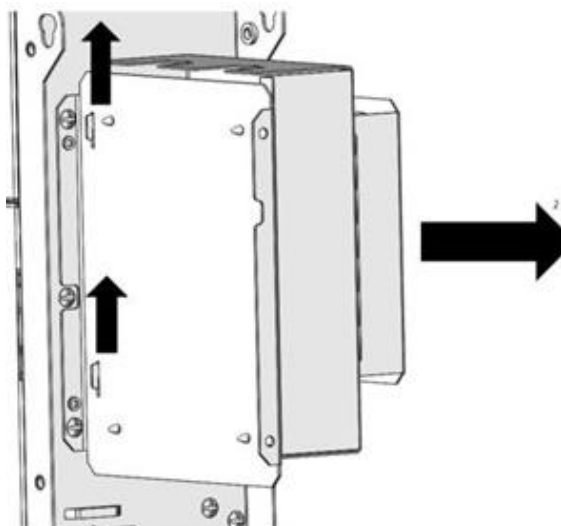

(IT) Per rimuovere la copertura e accedere alla scheda elettronica, alzare la stessa copertura come indicato dalla freccia nella figura alla destra.

(EN) To remove the cover and access to main PCB, move up the same cover as shown in the picture on the left.

(HUN) A fedél eltávolításához és a fő NYÁK-hoz való hozzáféréshez mozgassa felfelé ugyanazt a fedelet, mint a bal oldali képen.

ACCESSO ALLE PARTI INTERNE (VENTILATORE, SCAMBIATORE AD ACQUA E VASCHETTA RACCOLTA CONDENSA PRINCIPALE) - ACCESS TO INTERNAL PARTS (FAN BLOWER, COIL AND MAIN DRAIN PAN) - **HOZZÁFÉRÉS A BELSŐ ALKATRÉSZEKHEZ (VENTILÁTOR, HŐCSERÉLŐ ÉS FŐ CSEPPTÁLCA)**

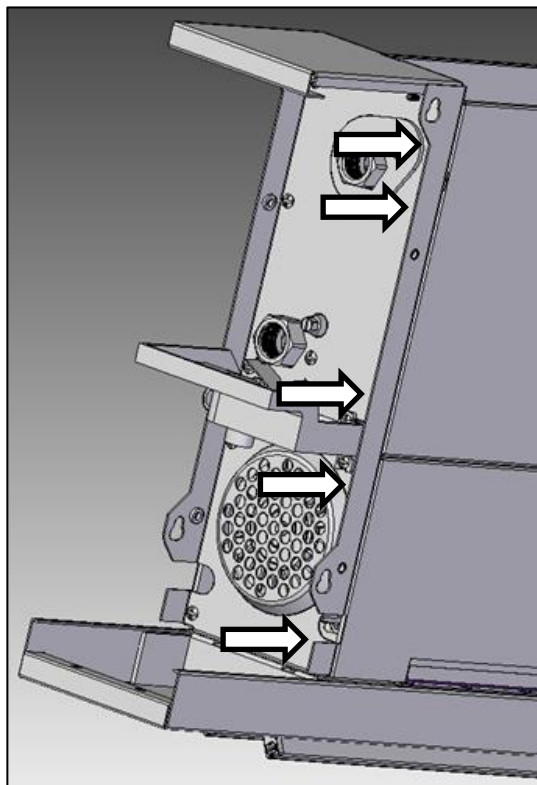

(IT) Per accedere alle parti interne, rimuovere le viti su entrambi i lati, come indicato nell'immagine a sinistra.

(EN) To access to the internal parts, remove the screws on both the sides, as indicated in the picture on the left.

(HUN) A belső részekhez való hozzáféréshez távolítsa el a csavarokat mindkét oldalon, a bal oldali képen látható módon.

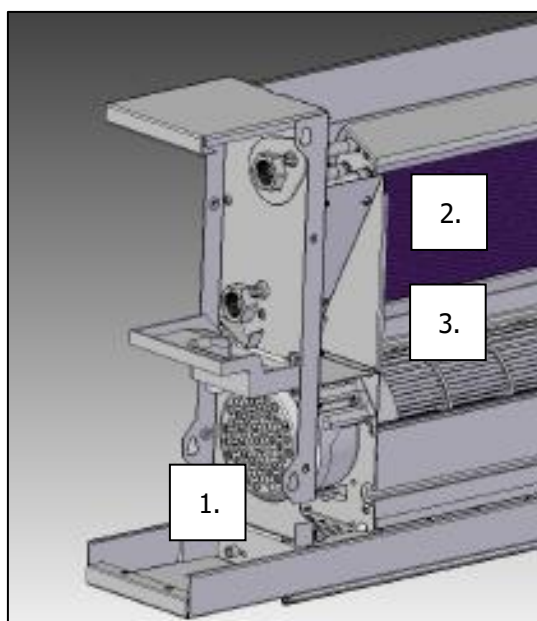

(IT) Staccare i pannelli frontali.

(EN) Remove the front panels.

(HUN) Távolítsa el az elülső paneleket.

- (1) (IT) Ventilatore
(EN) Fan motor

(HUN) Ventilátor motor

- (2) (IT) Scambiatore ad acqua
(EN) Coil

(HUN) Víz hőcserélő

- (3) (IT) Vaschetta raccolta condensa principale
(EN) Main drain pan

(HUN) Fő csepptálca

RIPOSIZIONAMENTO DEL PANNELLO FRONTALE IN VETRO - REPOSITIONING OF THE FRONTAL GLASS PANEL - **AZ ELSŐ ÜVEGPANEL ÁTHELYEZÉSE**

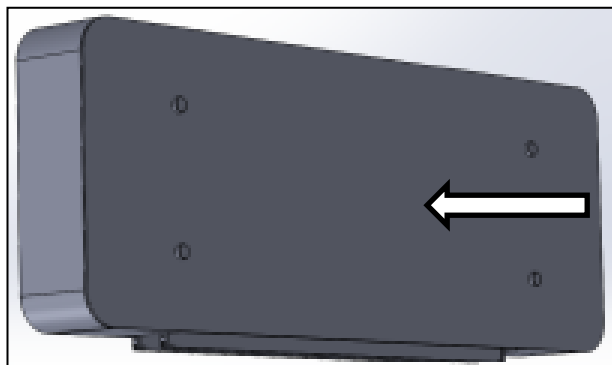

(IT) Riposizionare il pannello sull'unità

(EN) Reposition the panel on the unit

(HUN) Helyezze vissza a panelt az egységre



(IT) Riposizionare le viti come nell'immagine a fianco. Riposizionare la vite in plastica in corrispondenza dello scarico condensa.

(EN) Reposition the screws as in the image on the side. Replace the plastic screw in correspondence with the condensate drain.

(HUN) Helyezze vissza a csavarokat az oldalsó képen látható módon. Cserélje ki a műanyag csavart a kondenzvíz-elvezető nyílásnak megfelelően.

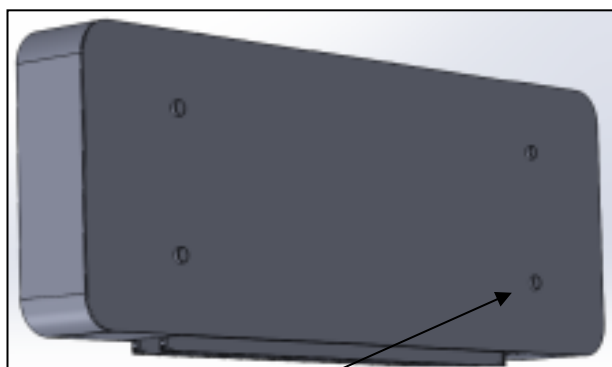

(IT) Fare molta attenzione a non danneggiare il pannello in vetro e avere particolare cura di non stringere troppo le viti quando si riposizionerà lo stesso pannello. Usare un cacciavite e non l'avvitatore.

(EN) Be very careful not to damage the glass panel and be careful not to over tighten the screws when repositioning the same panel. Use a screwdriver and not the screwdriver.

(HUN) Ügyeljen arra, hogy ne sértse meg az üveglapot, és ügyeljen arra, hogy ne húzza meg túlságosan a csavarokat ugyanazon panel áthelyezésekor. Csavarhúzó használjon, és ne csavarbehajtót.

(IT) Vite in plastica
(EN) Plastic screw
(HUN) Műanyag csavar



FISSAGGIO DELL'UNITÀ - FIXING THE UNIT – A KÉSZÜLÉK RÖGZÍTÉSE

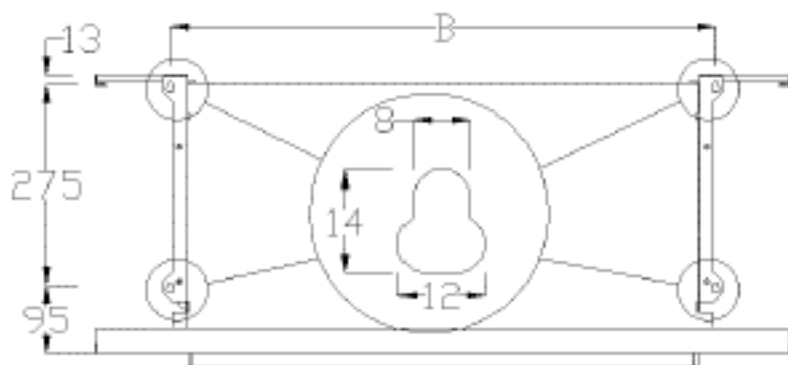

| | 400 | 600 | 800 |
|--------|------------|------------|------------|
| B (mm) | 564 | 756 | 948 |

(IT) Predisporre le forature secondo le quote della figura sopra.

Fissare quattro tiranti filettati M6.

Nota: assieme all'unità viene fornita una dima in scala 1:1. Usare la dima per posizionare l'unità.

(EN) Drill the fixing holes in accordance with dimensions shown in the above figure.

Secure the four threaded M6 tie rods.

Note: a template with always supplied with the unit. Use it for unit fixing.

(HUN) Fúrja ki a rögzítő furatokat a fenti ábrán látható méreteknek megfelelően.

Rögzítse a négy menetes M6-os kötőrudat.

Megjegyzés: minden egységhez tartozik egy sablon. Használja az egység rögzítésére.



(IT) Per favorire il regolare deflusso dell'acqua condensata, montare la macchina inclinandola di 5 mm dalla parte dello scarico.

(EN) To facilitate the drainage of condensate, ensure the appliance is fixed so that it has a 5 mm inclination towards the condensate outlet side.

(HUN) A kondenzvíz elvezetésének megkönnyítése érdekében ügyeljen arra, hogy a készülék úgy legyen rögzítve, hogy 5 mm-rel dőljön el a kondenzvíz kimeneti oldala felé.

COLLEGAMENTI IDRAULICI - HYDRAULIC CONNECTIONS - **HIDRAULIKUS CSATLAKOZÁSOK**

(IT) Gli scambiatori delle unità sono forniti di attacchi filettati gas "femmina" (1/2" GF). La pressione massima di esercizio delle batterie non deve superare i 6 bar.

Rispettare le indicazioni poste sul fianco delle unità relative all'entrata e all'uscita dell'acqua nella batteria.

Durante l'allacciamento degli apparecchi senza valvole serrare i tubi con cautela per evitare possibili danneggiamenti.

Al termine delle suddette operazioni si raccomanda di controllare tutti i diversi raccordi e le guarnizioni di tenuta.

Prevedere valvole di intercettazione per isolare la batteria dal resto del circuito in caso di manutenzione straordinaria.

In caso di più fancoil collegati alla stessa tubazione dell'acqua, procedere singolarmente all'apertura delle corrispondenti valvole di intercettazione per poter identificare subito e fermare eventuali perdite idrauliche.

Nel caso di installazione in zone con climi particolarmente freddi, svuotare l'impianto in caso di lunghi periodi di fermo-impianto.

Prima di avviare l'impianto, controllare il regolare reflusso della condensa raccolta nella vaschetta, se necessario dare una leggera pendenza verso lo scarico per favorirne l'uscita.

(EN) The unit's exchangers are equipped with female threaded gas connectors (1/2" GF). The nominal pressure should not overtake 6 bar.

Observe the indications stuck on the side of the unit giving the coil water inlet and outlet connections.

When connecting units without valves tight the pipes carefully to avoid damage.

When the above operations have been completed carefully check all the junctions and sealing gaskets.

Install shut-off valves to isolate the coil from the circuit for supplementary maintenance requirements. In the case of multiple fan coil connected to the same water pipe, proceed individually to the opening of the corresponding valves to be able to immediately identify and stop any water leaks.

In the case of installation in places with particularly cold climates, empty the circuit prior to prolonged system shutdowns. Before start-up the system check the correct drainage of the condensate from the drain pan. If needed give a slight inclination towards the discharge.

(HUN) Az egység hőcserélői belső menetes gázcsatlakozókkal vannak felszerelve (1/2" GF). A névleges nyomás nem haladhatja meg a 6 bar-t.

Vegye figyelembe az egység oldalán található jelzéseket, amelyek a víz bemeneti és kimeneti csatlakozásait jelzik.

Szelep nélküli egységek csatlakoztatásakor gondosan rögzítse a csöveket, hogy elkerülje a sérüléseket.

A fenti műveletek elvégzése után gondosan ellenőrizze az összes csomópontot és tömítést.

Szereljen be elzárószelepeket a hőcserélőnek a fűtési-hűtési körről való leválasztására a kiegészítő karbantartási munkák idejére.

Ha több fan-coil van csatlakoztatva ugyanahhoz a vízvezetékhez, haladjon egyesével az egyes szelepek nyílásáig, hogy azonnal be lehessen azonosítani és meg lehessen állítani a vízszivárgást.

Ha különösen hideg éghajlatú helyekre telepíti, ürítse ki az áramkört a rendszer hosszan tartó leállítása előtt.

A rendszer beindítása előtt ellenőrizze a kondenzvíz megfelelő elvezetését a leeresztő edényből. Ha szükséges, enyhén döntse a készüléket a kivezetés felé.

TUBAZIONI PER COLLEGAMENTO – HYDRAULIC CONNECTIONS PIPE – HIDRAULIKUS CSATLAKOZÓ CSŐ

| HW | Φ Acciaio (") Φ Steel (") Φ Acél (") | Φ Rame (mm) Φ Copper (mm) Φ Réz (mm) | Φ Multistrato (mm) Φ Multilayer pipe (mm) Φ Többrétegű cső (mm) |
|-----|--|--|---|
| 400 | 1/2" | 16 | 18 |
| 600 | 1/2" | 18 | 20 |
| 800 | 3/4" | 18 | 20 |

SCARICO CONDENZA - CONDENSATE DRAINAGE - **KONDENZVÍZ ELVEZETÉS**

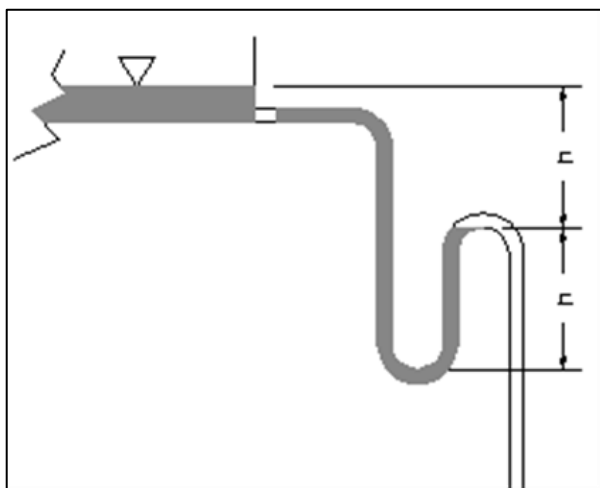

(IT) La vaschetta di raccolta condensa ha uno scarico di diametro DN 16 mm. Il percorso del tubo di scarico deve avere una pendenza verso l'esterno e deve essere montato in modo tale da non sollecitare l'attacco di scarico dell'unità stessa.

Per evitare l'ingresso di odori dall'esterno, si consiglia di effettuare un sifone così come indicato nella figura a fianco: $h \geq 30\text{mm}$.

(EN) The condensate tray features a DN 16 mm diameter outlet. The drainage line must follow a downward gradient towards the exterior and must be fitted in such a way that its weight is not supported by the unit's drainage connection.

To prevent the penetration of odours from the outside, we recommend forming a siphon in the line as shown in the figure alongside: $h \geq 30\text{mm}$.

(HUN) A kondenzvíz tálca DN 16 mm átmérőjű kimenettel rendelkezik. A vízvezető vezetéknek kifelé egyenletesen lejtve kell haladnia, és úgy kell felszerelni, hogy súlyát ne támogassa az egység vízvezető csatlakozása.

A szagok kívülről történő behatolásának megakadályozása érdekében javasoljuk, hogy a vezetékben szifont alakítsanak ki az ábrán látható módon: $h \geq 30\text{mm}$.

COLLEGAMENTI ELETTRICI - ELECTRICAL CONNECTIONS - **ELEKTROMOS CSATLAKOZÁSOK**



(IT) Prima di iniziare qualsiasi operazione assicurarsi che la linea di alimentazione generale sia sezionata. Assicurarsi che la tensione e la frequenza di alimentazione indicate sulla targhetta dell'unità corrispondano a quelle della linea di alimentazione disponibile.

(EN) Before starting any work on the appliance make sure the main electrical power supply line has been disconnected. Check that the power supply corresponds to the specifications (voltage, number of phases, frequency) shown on the unit.

(HUN) A készüléken végzett bármilyen munka megkezdése előtt győződjön meg arról, hogy a fő elektromos tápvezetékét kihúzta. Ellenőrizze, hogy az áramforrás megfelel-e a készüléken feltüntetett adatoknak (feszültség, fázisok száma, frekvencia).



(IT) Proteggere l'unità con un opportuno interruttore magnetotermico o con un sezionatore con fusibili. Per tutti i collegamenti elettrici seguire gli schemi elettrici contenuti nel presente manuale o quelli forniti a corredo delle macchine e degli accessori per il controllo del funzionamento dell'apparecchio.

(EN) Preserve the unit with an opportune automatic switch or a switch with fuse. For all the electrical connections, follow the wiring diagrams inside this manual or the specific ones supplied with the unit and with the control accessories.

(HUN) Az egységet egy megfelelő automata kapcsolóval vagy biztosítékkal. Az összes elektromos csatlakozáshoz kövesse a jelen kézikönyvben található kapcsolási rajzokat, vagy az egységgel és a vezérlőtartozékokkal együtt szállított kapcsolási rajzokat.



(IT) Nota importante: dopo aver effettuato tutti i collegamenti elettrici e riposizionato il coperchio, sigillare tutti i fori utilizzando il nastro fornito con l'unità come indicato nella figura seguente.

(EN) Important note: after making all the wiring connections and repositioning the cover, please to seal all the holes using the soft material supplied with the unit as indicated in the next picture.

(HUN) Fontos megjegyzés: az összes vezetékcsatlakozás elkészítése és a burkolat visszahelyezése után kérjük, tömítse el az összes lyukat a készülékhez mellékelt puha anyag segítségével, a következő képen látható módon.

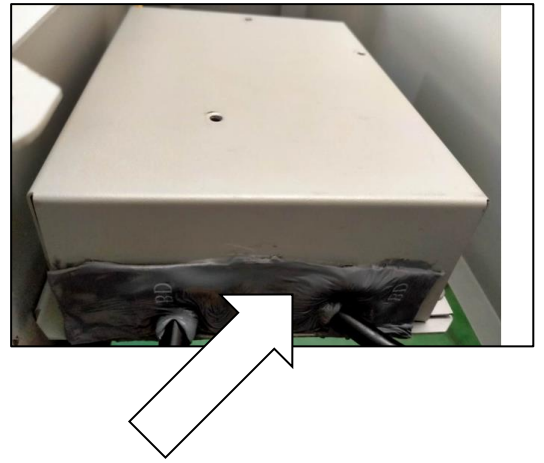

4. SCHEMI ELETTRICI - WIRING DIAGRAMS - **BEKÖTÉSI RAJZOK**

(IT) Ci sono due modi per controllare le unità:

- Termostato remoto da posizionare a muro, in un adeguato posto e ad un'altezza di circa 1,5m dal pavimento.
- Termostato a bordo unità.
- Tutti gli schemi elettrici riportati nella sezione successiva, fanno riferimento a un impianto a 2 tubi. Diversamente, contattare l'azienda.

(EN) There are two ways to control the unit:

- Using a remote thermostat to be positioned on the wall, in an opportune place and to about 1.5meter from floor.
- Using a built-in thermostat.
- All electric schema indicated in the next section, refer to a 2 pipe system. In case of different configuration, contact the factory.

(HUN) Az egység vezérlésének két módja van:

- Távírányítású termosztát segítségével a falon, megfelelő helyen és a padlótól kb. 1,5 méterre elhelyezve.
- Beépített termosztát használata.
- A következő részben feltüntetett valamennyi elektromos séma 2 csöves rendszerre vonatkozik. **Eltérő konfiguráció esetén forduljon a gyártóhoz.**

SETTAGGI DIP SWITCH PER GIRI MOTORE - DIP SWITCH SETTING FOR RPM - **DIP KAPCSOLÓ FORDULATSZÁM BEÁLLÍTÁSÁHOZ**

| DIP kapcsoló állása | | | Ventilátor fordulatszám (RPM) | | | |
|---------------------|-----|-----|-------------------------------|-----|------------|-----------------------|
| 1 | 2 | 3 | Min / Low | Med | Max / High | |
| OFF | OFF | OFF | 200 | 400 | 650 | |
| ON | OFF | OFF | 200 | 500 | 850 | |
| ON | ON | OFF | 400 | 800 | 1300 | |
| ON | ON | ON | 600 | 900 | 1500 | Alap beállítás |
| OFF | ON | ON | 600 | 900 | 1600 | |
| OFF | OFF | ON | 600 | 900 | 1800 | |
| OFF | OFF | ON | 600 | 900 | 1900 | |
| ON | OFF | ON | 600 | 900 | 2000 | |

(1) IT IS POSSIBLE TO REMOVE THE ELECTRIC BRIDGE BY FACTORY AND TO USE THE CONTACT AS A OCCUPANCY SENSOR. IN THIS SENSE, IF THE CONTACT IS CLOSED, THE UNIT WILL RUN IN ACCORDANCE TO ITS SETTINGS. INSTEAD IF THE CONTACT IS OPENED, THE UNIT WILL BE TURNED OFF AFTER 30 SECONDS. WHEN THE CONTACT IS CLOSED AGAIN, THE UNIT WILL RUN IN ACCORDANCE TO ITS SETTING.

(2) THE PROBE MUST BE POSITIONED, IN PROXIMITY OF THE INLET, AS INDICATED IN THE INSTRUCTIONS. IT WILL MEASURE THE WATER TEMPERATURE AND IN HEATING MODE, THE FAN WILL RUN ONLY IF THE TEMPERATURE IS OVER THAN THE 35°C (MINIMUM THERMOSTAT FUNCTION)

NOTE "A": ALL THE MICRO ACTUATORS VALVES COMING FROM MASTER OR STAND ALONE UNITS, MUST BE CONNECTED IN PARALLEL AND ONLY TWO WIRES ARE TO BE CONNECTED TO THE EXTERNAL UNIT, IN ACCORDANCE TO FREE CONTACT USING

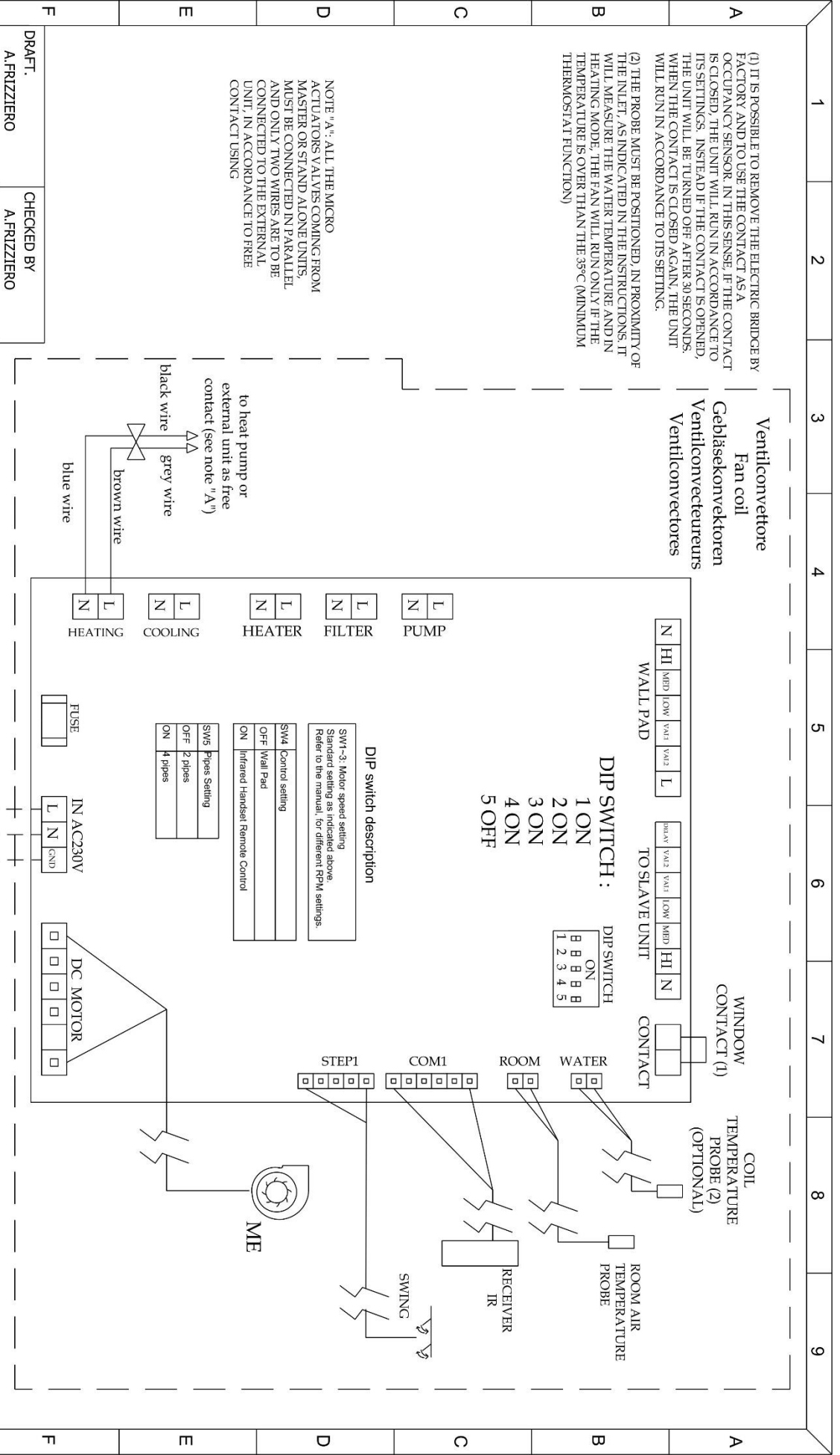

PROPRIETÀ RISERVATA - RIPRODUZIONE VIETATA A TERMINI DI LEGGE (COPYRIGHT) - PRIVATE PROPERTY - REPLICATION PROHIBITED TO THE LAW (COPYRIGHT)

| | | | | | | | | | |
|------------------------------------|---|---------------------------|---|---|---|---|---|---|--|
| 1 | 2 | 3 | 4 | 5 | 6 | 7 | 8 | 9 | |
| DRAFT. A.FRIZZIERO | | CHECKED BY A.FRIZZIERO | | | | | | | |
| ACCESSORIES REVERSO + IRC (+VZ) | | | | | | | | | |
| FILE NAME REV2007B | | PAGE N. 1/1 | | | | | | | |
| DIRECTORY | | DATE 15/10/2021 | | | | | | | |

(1) È POSSIBILE RIMUOVERE IL PONTE ELETTRICO DI FABBRICA E UTILIZZARE IL CONTATTO COME CONTATTO FINESTRA. IN QUESTO MODO, SE IL CONTATTO È CHIUSO, L'UNITÀ FUNZIONERÀ SECONDO LE SUE IMPOSTAZIONI. INVECE SE IL CONTATTO VIENE APERTO, L'UNITÀ SI SPENDE. DOPO 30 SECONDI, QUANDO IL CONTATTO SI RICHIUDE, L'UNITÀ RITORNERÀ A FUNZIONARE CON LE PRECEDENTI IMPOSTAZIONI.

(2) LA SONDA DEVE ESSERE POSIZIONATA, IN PROSSIMITÀ DELL'INGRESSO DELLA BATTERIA, COME INDICATO NELLE ISTRUZIONI. QUESTA MISURERÀ LA TEMPERATURA DELL'ACQUA E IN RISCALDAMENTO IL VENTILATORE PARTIRÀ SOLO SE LA TEMPERATURA È SUPERIORE AI 35°C (FUNZIONE DI TERMOSTATO DI MINIMA).

Ventilconvettore

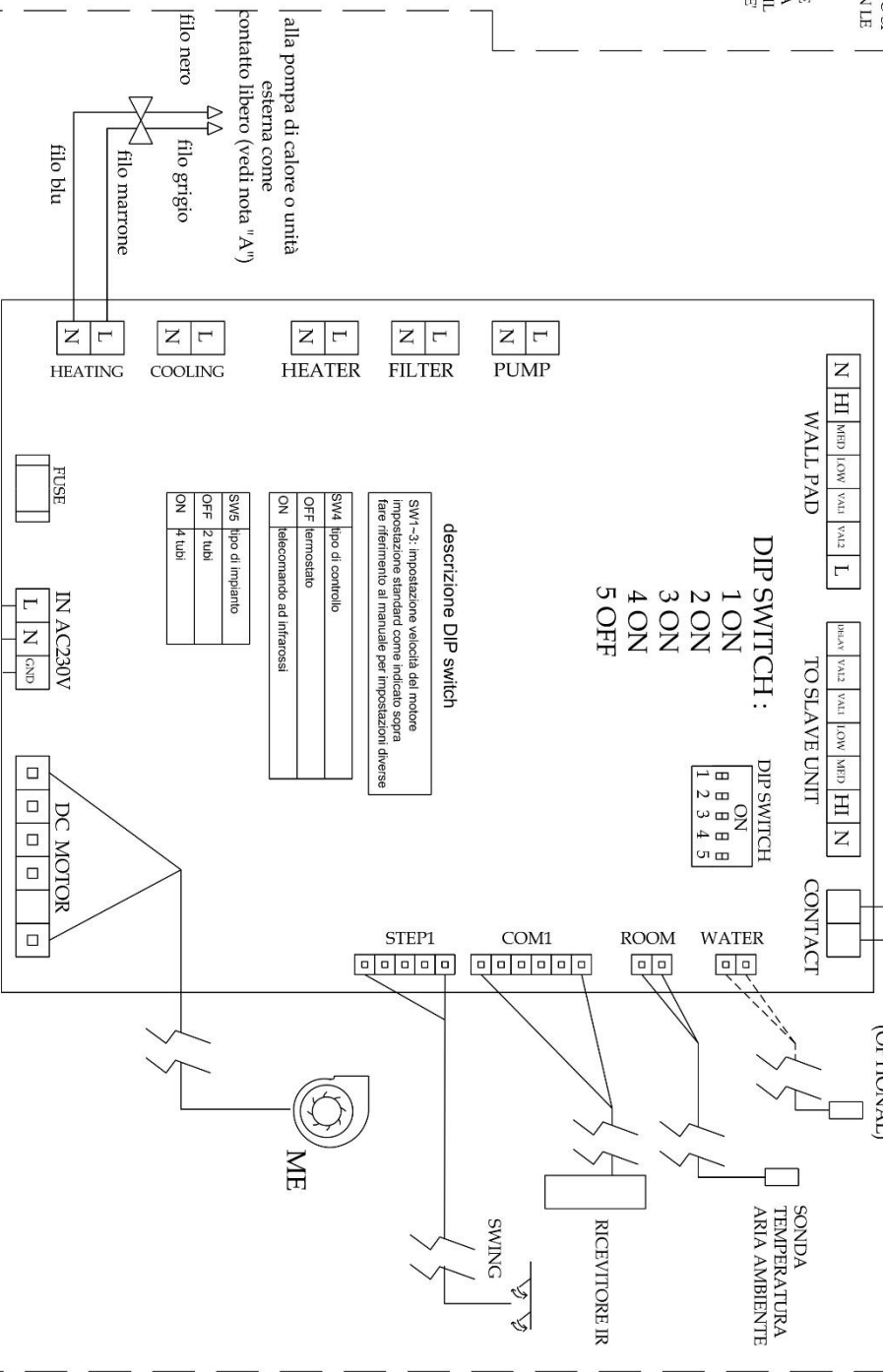

descrizione DIP switch

SW1-3: impostazione velocità del motore
 impostazione standard come indicato sopra
 fare riferimento al manuale per impostazioni diverse

SW4 tipo di controllo
 OFF termostato
 ON telecomando ad infrarossi

SW5 tipo di impianto
 OFF 2 tubi
 ON 4 tubi

NOTA "A": TUTTI GLI ATTUATORI CON MICRO PROVENIENTI DALLE VALVOLE DI UNITÀ MASTER O STAND ALONE, DEVONO ESSERE COLLEGATI IN PARALLELO E ALL'UNITÀ ESTERNA DEVONO ESSERE COLLEGATI SOLO DUE FILI SECONDO L'USO DEL CONTATTO LIBERO

| | | | |
|------------------------------------|--------------------|---------------------------|--|
| DRAFT. A.FRIZZIERO | | CHECKED BY A.FRIZZIERO | |
| ACCESSORIES REVERSO + IRC (+VZ) | | | |
| FILE NAME REV2007TTA | PAGE N. 1/1 | | |
| DIRECTORY | DATE 19/10/2021 | | |

PROPRIETÀ RISERVATA - RIPRODUZIONE METATA A TERMINI DI LEGGE (COPYRIGHT) - PRIVATE PROPERTY - REPLICATION PROHIBITED TO THE LAW (COPYRIGHT)

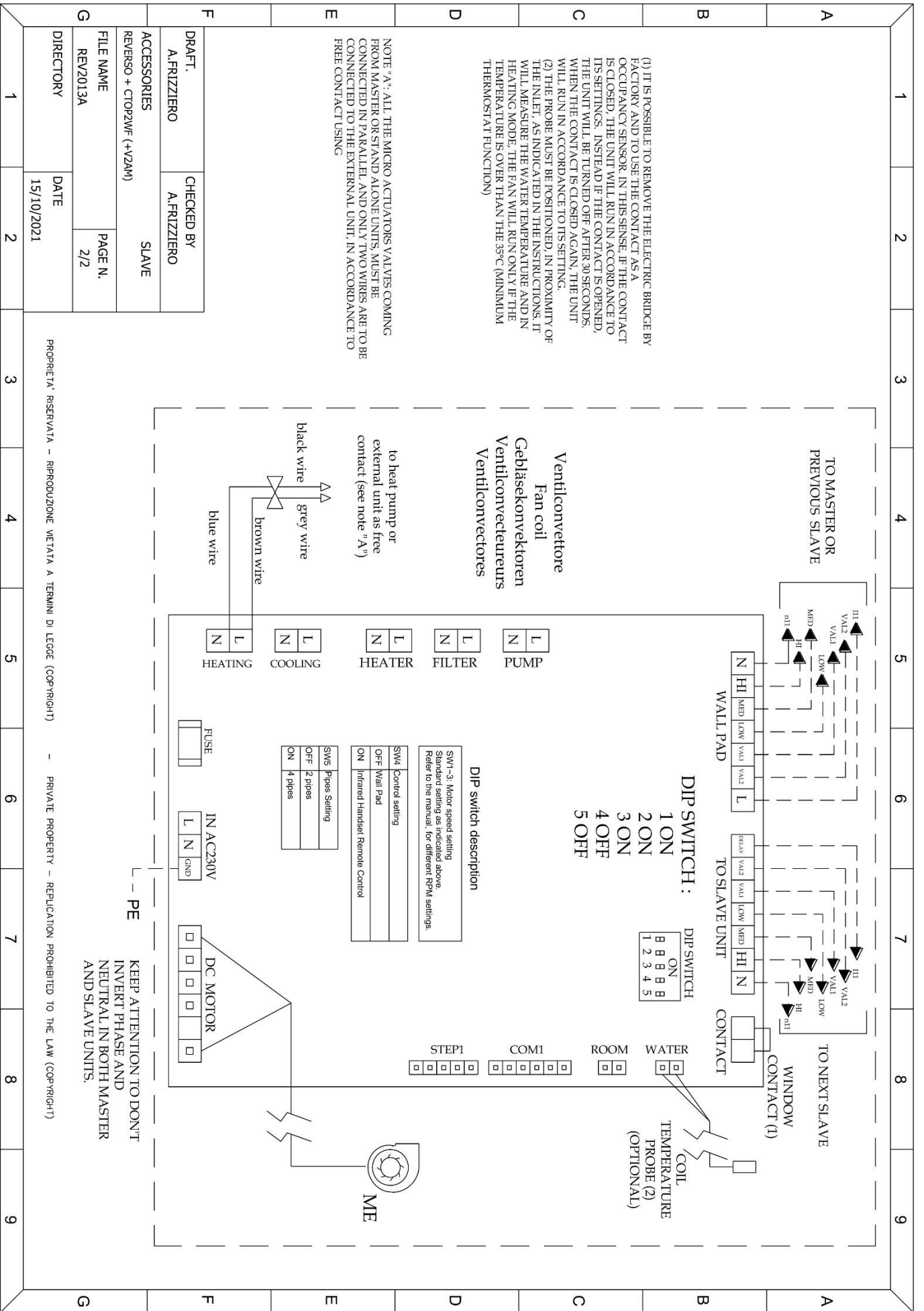

5. MANUTENZIONI E CONTROLLI - MAINTENANCE AND CHECKS - KARBANTARTÁS ÉS ELLENŐRZÉS



(IT) Verificare periodicamente che la batteria di scambio termico sia pulita.

Verificare il serraggio di viti, bulloni, connessioni idriche ed elettriche, che potrebbero essersi allentate in conseguenza delle vibrazioni indotte dal funzionamento della macchina.

In caso di lunghi periodi di fermo macchina, togliere l'alimentazione elettrica.

Pulire periodicamente il filtro per mantenere inalterato il rendimento del ventilconvettore e garantire un funzionamento silenzioso.

(EN) Periodically check that the exchanger coil is clean.

Check the tightness of screws, nuts, hydraulic and electrical connections that could have worked loose due to the effect of vibration induced by operation of the appliance.

If the appliance is to remain idle for prolonged periods, disconnect it from the electrical power supply.

Clean periodically the filter for not modifying the unit efficiency and not increasing the unit sound level.

(HUN) Rendszeresen ellenőrizze, hogy a hőcserélő tekercs tiszta-e.

Ellenőrizze a csavarok, anyák, hidraulikus és elektromos csatlakozások meghúzását, amelyek meglazulhattak a készülék működése által kiváltott vibráció miatt.

Amennyiben a készüléket hosszabb ideig nem használja, válassza le az elektromos hálózatról.

Rendszeresen tisztítsa meg a szűrőt, hogy az ne befolyásolja az egység hatékonyságát és ne növelje az egység zajszintjét.

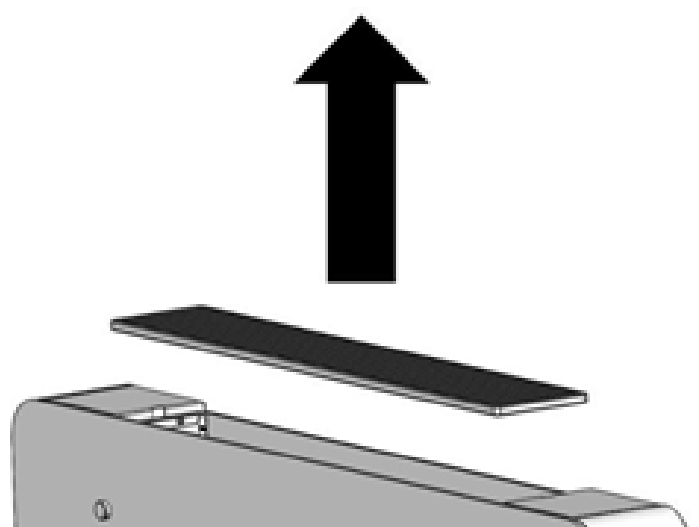
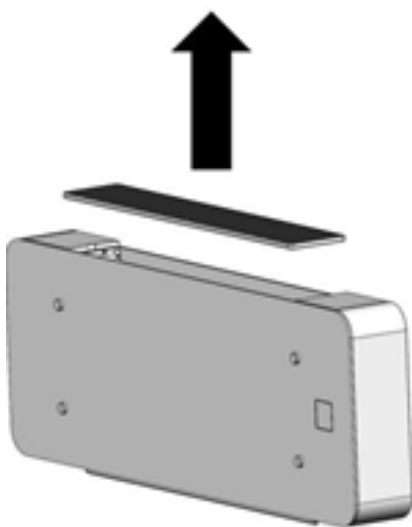

6. PROCEDURA GUASTI - FAULT FINDING - **HIBAJELZÉSEK**



(IT) Fare eseguire i controlli necessari solo a personale qualificato.

(EN) Ensure that the various checks and inspections are performed exclusively by appropriately qualified personnel.

(HUN) Gondoskodjon arról, hogy a különféle ellenőrzéseket és vizsgálatokat kizárólag megfelelően képzett személyzet végezze.

| PROBLEMA PROBLEM PROBLÉMA | PROBABILE CAUSA PROBABLE CAUSE LEHETSÉGES OK | SOLUZIONE SOLUTION MEGOLDÁS |
|---|--|---|
| (IT) Il motore non gira. (EN) The fan does not turn. (HUN) A ventilátor nem forog. | (IT) L'alimentazione non è inserita. (EN) Power supply not switched ON. (HUN) Az áramellátás nincs bekapcsolva. | (IT) Controllare che la posizione degli interruttori sia su ON. (EN) Check that the switches are set to ON. (HUN) Ellenőrizze, hogy a kapcsolók ON állásban vannak-e. |
| | (IT) Il termostato non è nell'esatta posizione di funzionamento. (EN) Thermostat not located in correct operating position. (HUN) A termosztát nem a megfelelő működési helyzetben van. | (IT) Verificare la posizione del tasto Estate/Inverno (se presente) e la temperatura di set point. (EN) Check the position of the Summer/Winter button (if present) and the temperature set-point value. (HUN) Ellenőrizze a Nyár/Tél gomb beállítását (amennyiben van) és a hőmérsékleti alapértéket. |
| | (IT) Ci sono dei corpi estranei che bloccano la girante. (EN) Foreign objects obstructing the fan wheel. (HUN) Idegen tárgyak akadályozzák a ventilátor kerekét. | (IT) Togliere l'alimentazione elettrica e rimuoverli. (EN) Disconnect the electrical power supply and remove obstructions. (HUN) Válassza le az elektromos tápellátást és távolítsa el az akadályokat. |
| | (IT) I collegamenti elettrici sono allentati. (EN) Electrical connection terminals have worked loose. (HUN) Az elektromos csatlakozók meglazultak. | (IT) Togliere l'alimentazione elettrica e serrare i morsetti. (EN) Disconnect the electrical supply and tighten the terminals. (HUN) Válassza le az elektromos tápellátást, és húzza meg a csatlakozókat. |
| (IT) Sensibile calo di prestazioni delle unità installate. (EN) Significant reduction of performance of the installed units. (HUN) Az egység teljesítményének jelentős csökkenése. | (IT) Il filtro e/o la batteria sono sporchi. (EN) Fouled filter and/or coil. (HUN) Elszennyeződött szűrő és/vagy hőcserélő. | (IT) Pulire il filtro e/o la batteria. (EN) Clean the filter and/or the coil. (HUN) Tisztítsa meg a szűrőt és/vagy a hőcserélőt. |
| | (IT) All'interno dell'impianto vi sono delle sacche d'aria. (EN) Air pockets in hydraulic circuit. (HUN) Légbuborékok a hidraulikus körben. | (IT) Sfiatare l'impianto con l'apposita valvola. (EN) Bleed air from the circuit by means of the dedicated valve. (HUN) Engedje ki a levegőt a körből a kijelölt szelep segítségével. |

| PROBLEMA PROBLEM PROBLÉMA | PROBABILE CAUSA PROBABLE CAUSE LEHETSÉGES OK | SOLUZIONE SOLUTION MEGOLDÁS |
|--|--|--|
| <p>(IT) Sensibile calo di prestazioni delle unità installate.</p> <p>(EN) Significant reduction of performance of the installed units.</p> <p>(HUN) Az egység teljesítményének jelentős csökkenése.</p> | <p>(IT) Le canalizzazioni o le bocchette di immissione dell'aria negli ambienti sono ostruite.</p> <p>(EN) The ducts or room delivery registers are blocked.</p> <p>(HUN) A helyiség légszűrőjei vagy légbeeresztői elzáródtak.</p> | <p>(IT) Pulire le bocchette di alimentazione e controllare lo stato dell'eventuale coibentazione dei canali.</p> <p>(EN) Clean the room delivery registers and check the condition of the duct insulating material.</p> <p>(HUN) Tisztítsa meg a helyiség légszűrőit, vagy légbeeresztőit, ellenőrizze a csatorna szigetelésének állapotát.</p> |
| | <p>(IT) L'acqua non circola correttamente all'interno dell'impianto.</p> <p>(EN) Water not circulating correctly in the circuit.</p> <p>(HUN) A víz nem kering megfelelően a fűtési/hűtési körben.</p> | <p>(IT) Controllare la pompa di circolazione e le valvole.</p> <p>(EN) Check the circulator pump and the valves.</p> <p>(HUN) Ellenőrizze a keringető szivattyút és a szelepeket.</p> |

7. ISTRUZIONI INSTALLAZIONE ACCESSORI - ACCESSORIES INSTRUCTIONS - TARTOZÉKOK HASZNÁLATI UTASÍTÁSAI

(IT) Tutte le foto sotto riportate sono solo indicative.

(EN) All the below pictures are only indicative.

(HUN) Az összes alábbi kép tájékoztató jellegű.

H2OPR (R131190156)



(IT) La sonda acqua viene usata come termostato di minima e di massima e va posizionata dall'installatore sul pozzetto dello scambiatore, a ridosso di un tubo il più possibile vicino all'ingresso della batteria. La sonda deve misurare la temperatura dell'acqua fornita dall'unità esterna. La sonda va collegata in scheda elettronica come sotto indicato.

(EN) The water probe is used as minimum and maximum sensor. It must be positioned by the installer in the coil brass cylinder, near the copper pipe in proximity to the Inlet of the same coil. The probe must measure the water temperature sent the the external unit. The probe must be connected in the main electronic board as indicated.

(HUN) A vízsonda minimum és maximum érzékelőként használható. A telepítés során a hőcserélő rézhüvelyébe kell helyezni, a rézcső mellett, a hőcserélő bemeneti oldalának közelében. A szondának hőtermelő által az egység felé szolgáltatott víz hőmérsékletét kell mérnie. A szondát a jelzett módon kell az elektronikus vezérlőpanelhez csatlakoztatni.

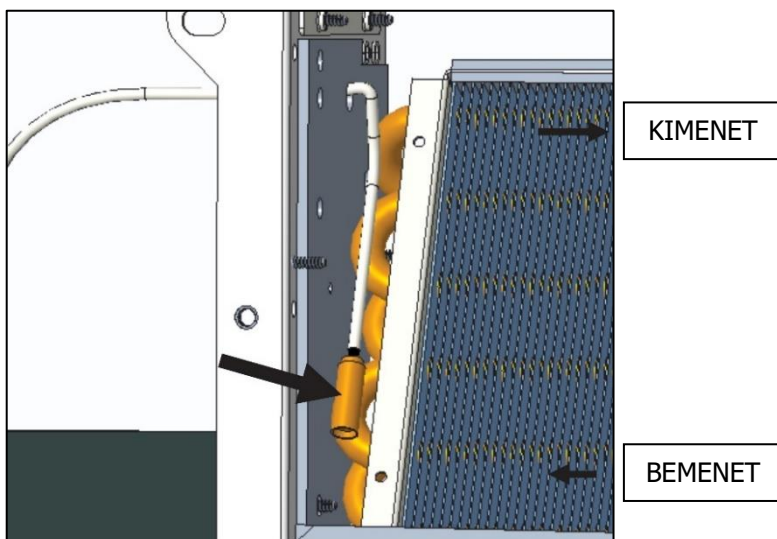

(IT) E' possibile usare una sonda NTC come accessorio da posizionare nel pacco allettato della batteria, in corrispondenza dell'ingresso della stessa batteria con funzione di termostato di minima e di massima. In questo modo, in riscaldamento il ventilatore partirà solo se la temperatura dell'acqua salirà sopra i 35°C e si fermerà quando la temperatura dell'acqua scenderà sotto i 30°C. In condizionamento, il ventilatore partirà sempre all'accensione e si fermerà se la temperatura dell'acqua non scenderà sotto i 15 gradi per 30 minuti continuativi.

(EN) It is possible to use a NTC probe as accessory to be positioned on the coil aluminum fins, in proximity to the inlet of the same coil, to be used as minimum or maximum sensor. In this way, in heating mode, the fan will be turned ON only if the water temperature will be up to 35°C and it will be turned OFF when the same temperature will go below the 30°C. In cooling mode and at the start up, the fan will be always turned ON. It will be turned OFF in case the water temperature will be up to 15°C for more that 30 continuative minutes.

(HUN) Lehetőség van kiegészítő NTC szonda használatára, amelyet a hőcserélő alumínium bordáira kell helyezni az adott hőcserélő bemenetének közelében, így minimum, vagy maximum érzékelőként használható. Így elérhető, hogy fűtési üzemmódban a ventilátor csak akkor kapcsoljon be, ha a víz hőmérséklete eléri a 35°C-ot, és kikapcsoljon, ha a hőmérséklet 30°C alá süllyed. Hűtés üzemmódban és indításkor a ventilátor mindig BE van kapcsolva. Kikapcsol, ha a víz hőmérséklete több mint 30 percen keresztül folyamatosan eléri a 15°C-ot.

NOTA PER L'INSTALLAZIONE DELLE VALVOLE - NOTE FOR ALL THE VALVES
INSTALLATION - **MEGJEGYZÉS A SZELEPEK TELEPÍTÉSÉHEZ**

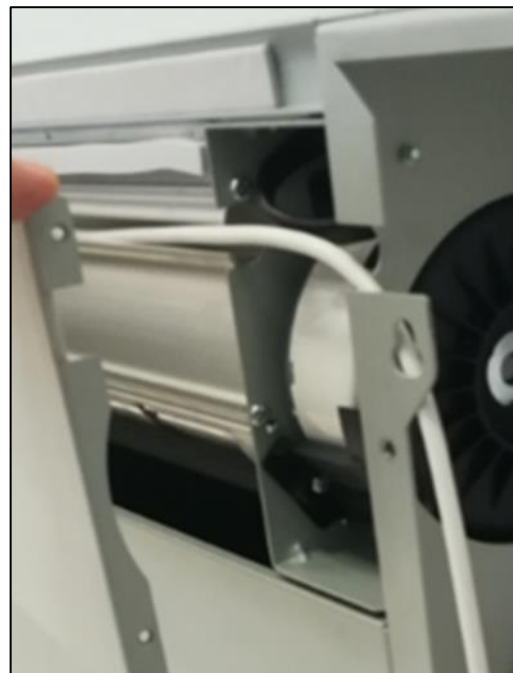

(IT) Si consiglia di rimuovere il pannello frontale in corrispondenza del ventilatore e di far passare i cavi dell'attuatore/i come nella foto a sinistra

(EN) It is recommended to remove the front panel at the fan and to pass the cables of the actuator / s as in the photo on the left.

(HUN) Javasoljuk, hogy távolítsa el az elülső panelt a ventilátornál, és a bal oldali képen látható módon vezesse át a szelepmozgató(k) kábeleit.

GRAFICI PORTATA / PERDITA DI CARICO - FLOW RATE / PRESSURE DROP CHARTS
 - ÁRAMLÁSI SEBESSÉG / NYOMÁSESÉS DIAGRAMMAI

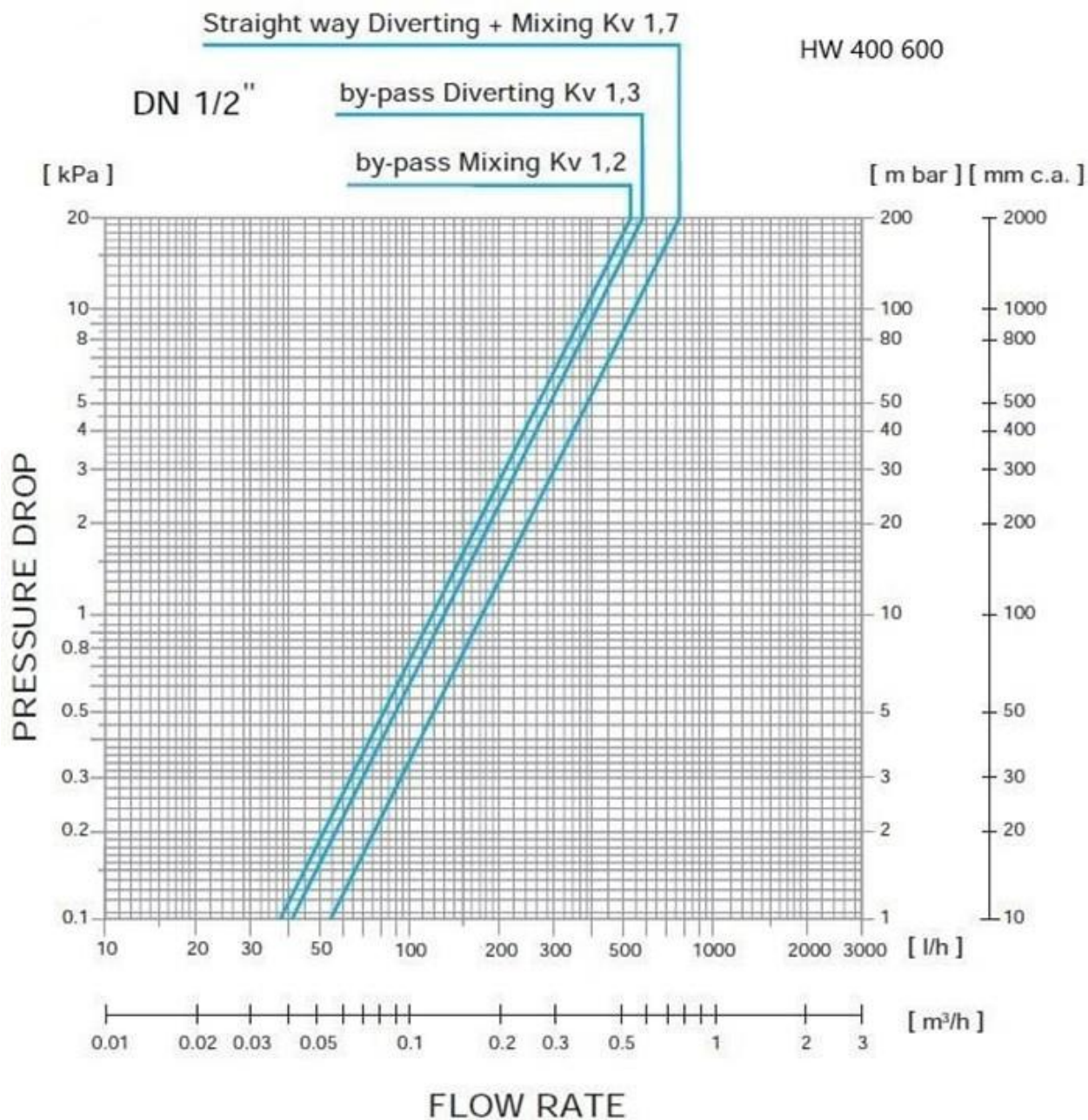

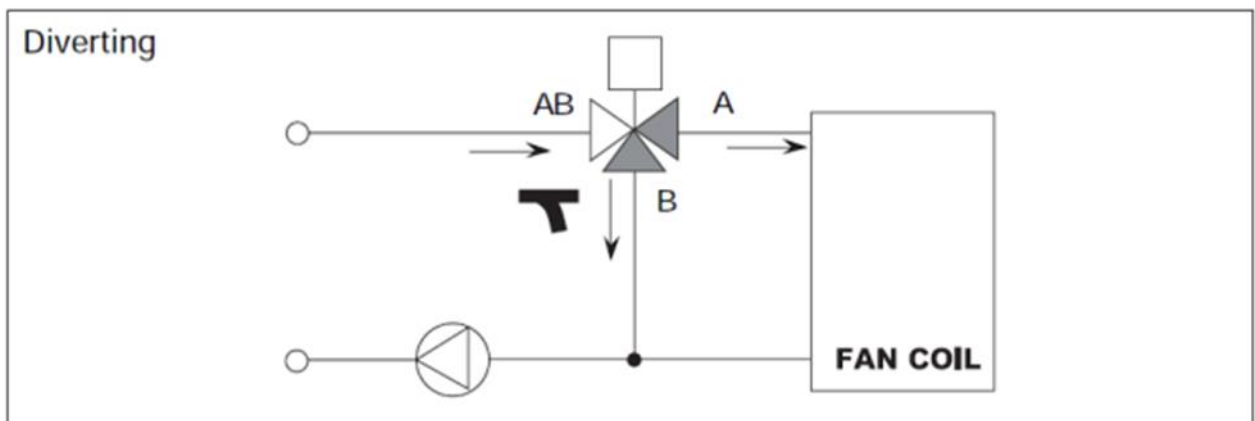
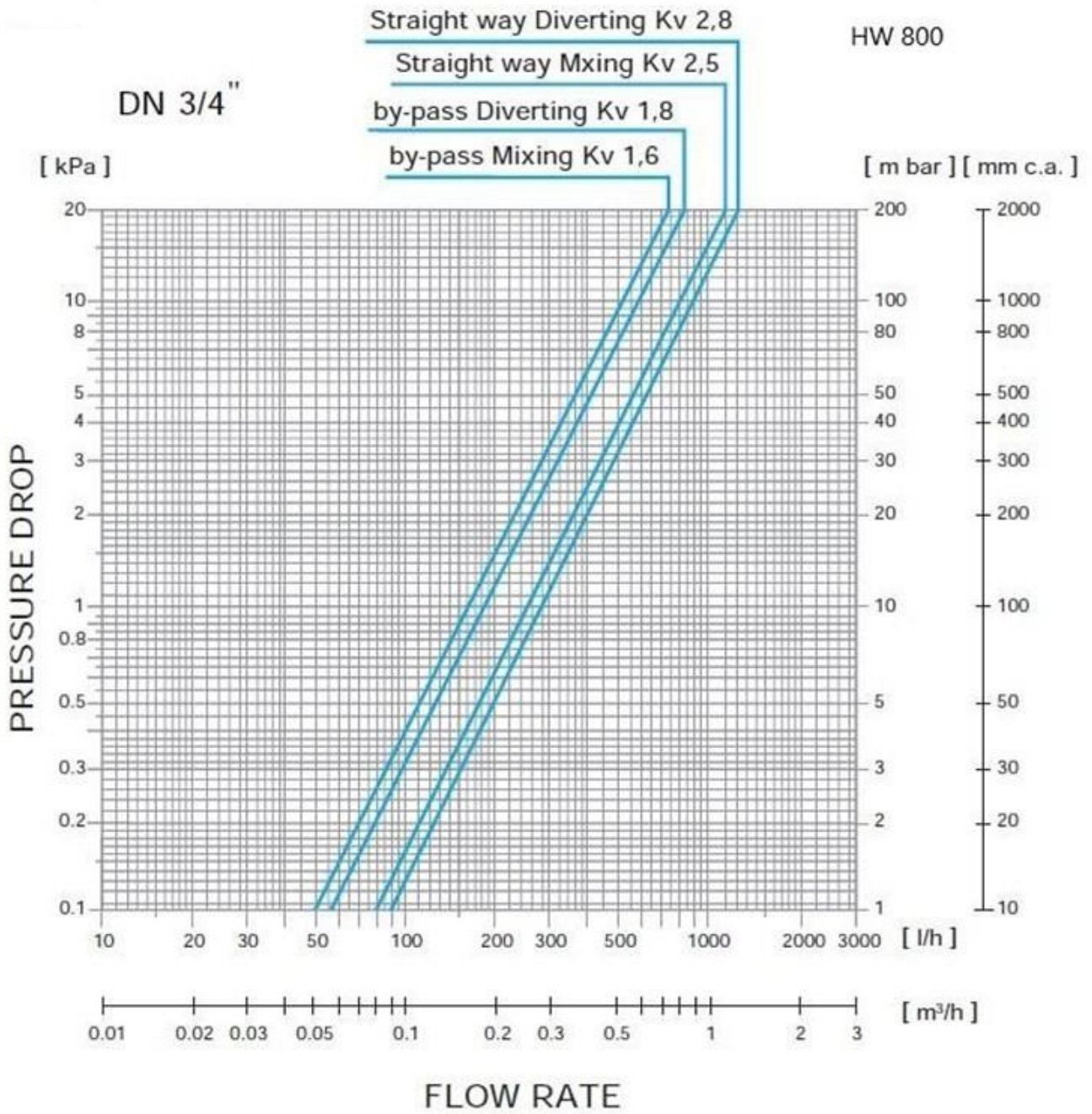

V22RHWAMK2/6 2 UTÚ SZELEP MOTORRAL HW400 - 600 KÉSZÜLÉKEKHEZ

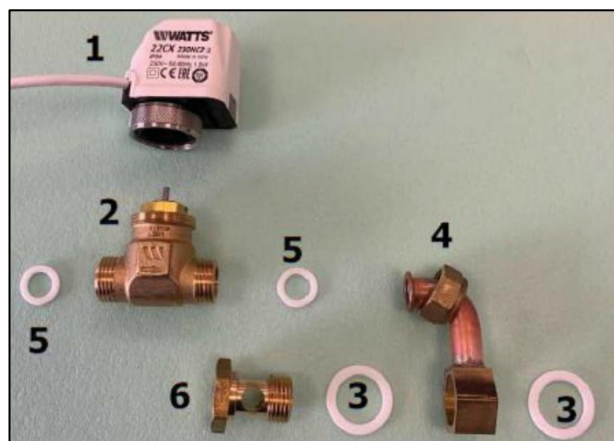

| | Kód | Leírás | Menny. |
|---|------------|----------------------------|---------------|
| 1 | A450088 | Mozgatómotor | 1 db |
| 2 | A450009 | 1/2" szelep | 1 db |
| 3 | A450006 | Teflon lapostömítés | 2 db |
| 4 | A450061 | Lapos hollandis csatlakozó | 1 db |
| 5 | Aa50058 | 1/2" teflon lapostömítés | 2 db |
| 6 | A450005 | 2 utú osztó | 1 db |

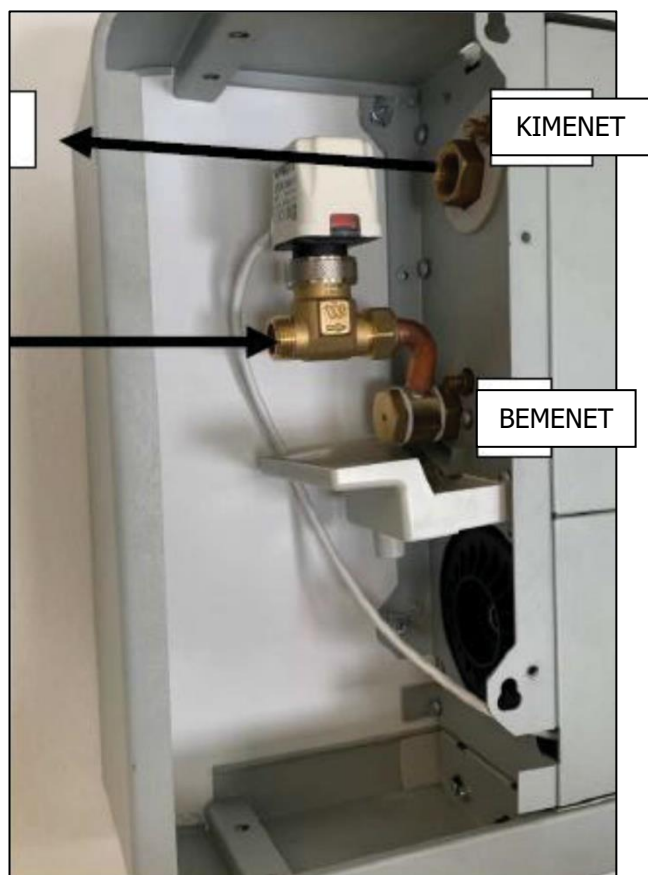

Mindig győződjön meg a szivárgásmentességről a rendszer használata és a készülék bekapcsolása előtt.

V22RHWAMK8 2 UTÚ SZELEP MOTORRAL HW800 KÉSZÜLÉKEKHEZ

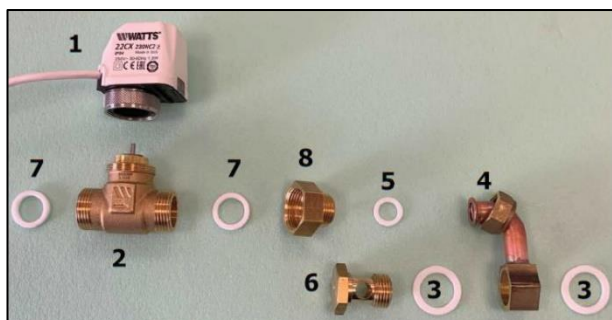

| | Kód | Leírás | Menny. |
|---|------------|----------------------------|---------------|
| 1 | A450088 | Mozgatómotor | 1 db |
| 2 | A450053 | 3/4" szelep | 1 db |
| 3 | A450006 | Teflon lapostömítés | 2 db |
| 4 | A450061 | Lapos hollandis csatlakozó | 1 db |
| 5 | A450058 | 1/2" teflon lapostömítés | 1 db |
| 6 | A450005 | 2 utú osztó | 1 db |
| 7 | A450059 | 3/4" teflon lapostömítés | 2 db |
| 8 | A450012 | 3/4" - 1/2" BK szűkítő | 1 db |

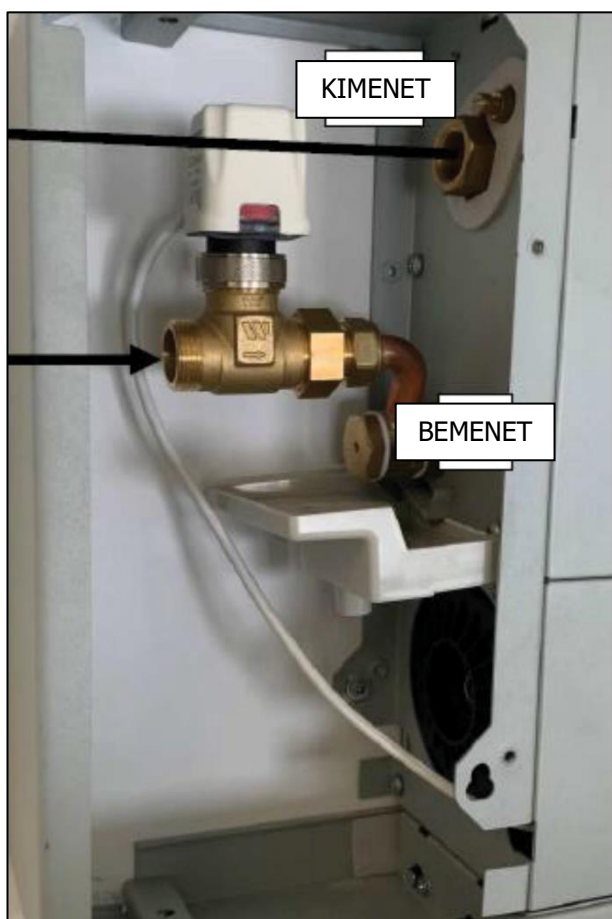

Mindig győződjön meg a szivárgásmentességről a rendszer használata és a készülék bekapcsolása előtt. A következő oldalon látható a kiegészítő cseptálca elhelyezése az oldalsó lefolyón.

V22RSHAMK8 2 UTÚ SZELEP MOTORRAL HW800 KÉSZÜLÉKEKHEZ

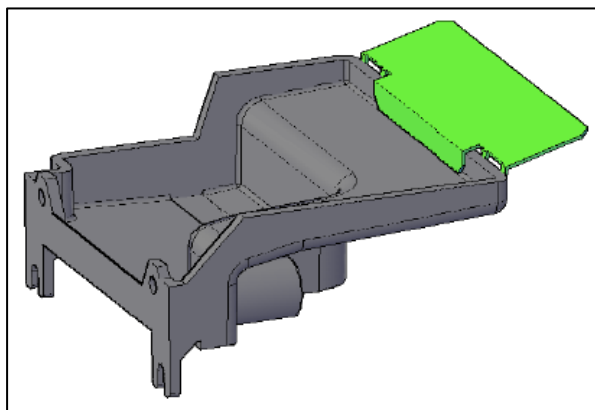

(IT) Per tutti I modelli della taglia 800, andare a posizionare lo sgocciolatoio fornito con il kit valvole alla vaschetta raccolta condensa ausiliaria in plastica. Verificare la corretta pendenza del pezzo e della stessa vaschetta e se necessario, mettere del silicone sui bordi, evitando che la condensa si stagni.

(EN) For all the models size 800, the installer has to position the drip bracket supplied with the valve kit to the plastic auxiliary drain pan. Check for the correct slope and if necessary, put silicon on the surfaces, avoiding that the condense stagnation

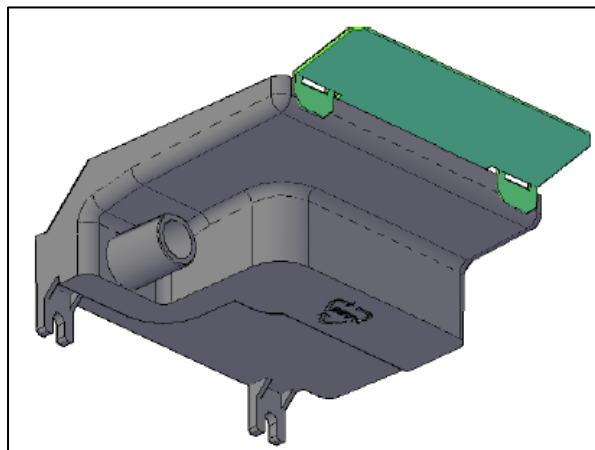

(HUN) A 800-as méretű készülékek esetén a szerelőnek be kell illesztenie a szeleppel együtt csomagolt kiegészítő csepptálcát az oldalsó lefolyóba. Ellenőrizni kell az elem megfelelő lejtését és szükség esetén szilikonozni a felületet, megakadályozva ezzel a kondenzvíz pangását.

V23RSHAMK2/6 3 UTÚ SZELEP MOTORRAL HW400 – 600 KÉSZÜLÉKEKHEZ

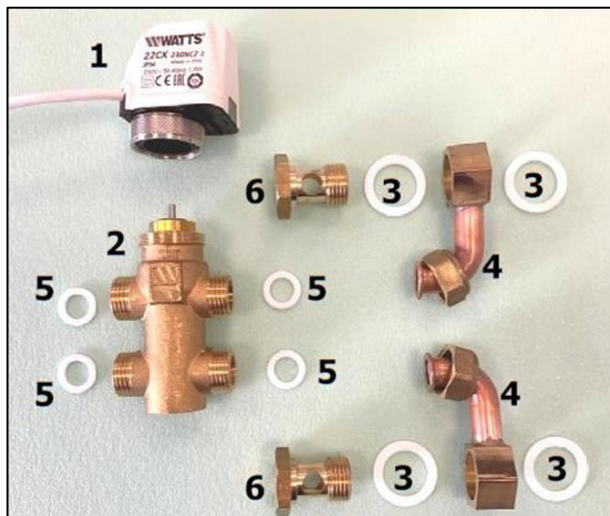

| | Kód | Leírás | Menny. |
|---|------------|----------------------------|---------------|
| 1 | A450088 | Mozgatómotor | 1 db |
| 2 | A450002 | 1/2" szelep | 1 db |
| 3 | A450006 | Teflon lapostömítés | 2 db |
| 4 | A450061 | Lapos hollandis csatlakozó | 1 db |
| 5 | A450058 | 1/2" teflon lapostömítés | 4 db |
| 6 | A450005 | 2 utú osztó | 1 db |

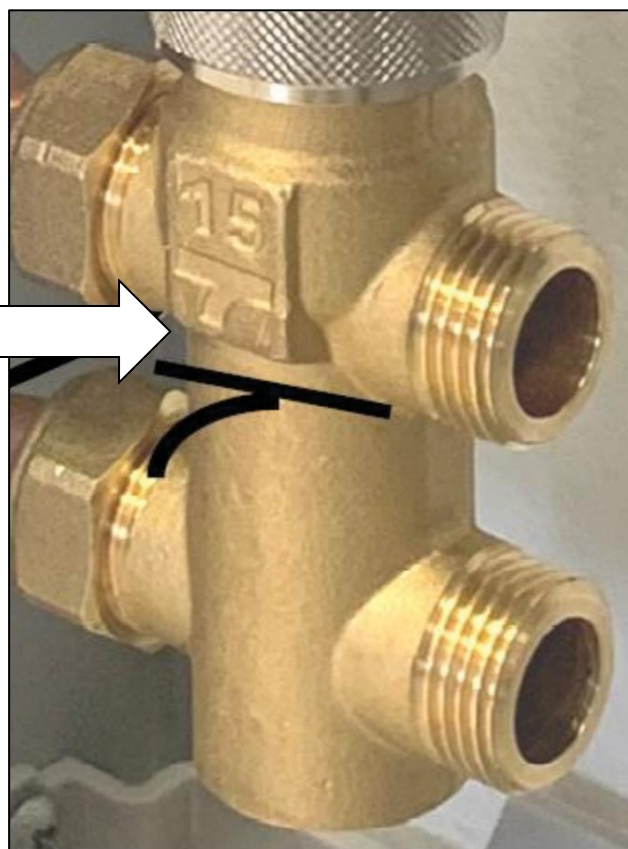
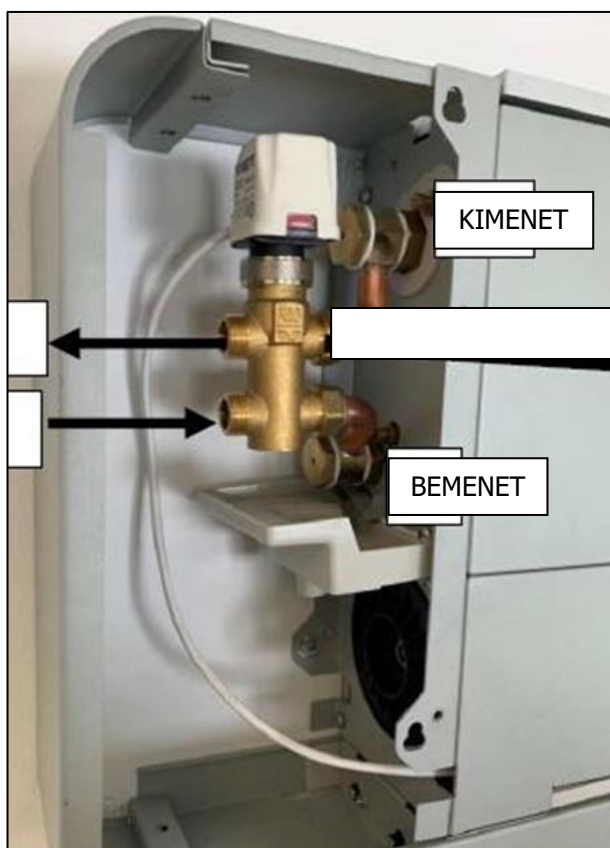

Mindig győződjön meg a szivárgásmentességről a rendszer használata és a készülék bekapcsolása előtt.

V23RSHAMK8 3 UTÚ SZELEP MOTORRAL HW800 KÉSZÜLÉKEKHEZ

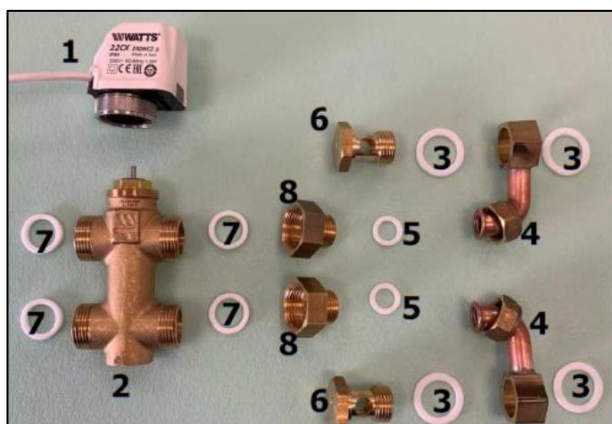

| | Kód | Leírás | Menny. |
|---|------------|----------------------------|---------------|
| 1 | A450088 | Mozgatómotor | 1 db |
| 2 | A450076 | 3/4" szelep | 1 db |
| 3 | A450006 | Teflon lapostömítés | 2 db |
| 4 | A450061 | Lapos hollandis csatlakozó | 1 db |
| 5 | A450058 | 1/2" teflon lapostömítés | 4 db |
| 6 | A450005 | 2 utú osztó | 1 db |
| 7 | A450059 | 3/4" teflon lapostömítés | 1 db |
| 8 | A450012 | 3/4" - 1/2" BK szűkítő | 1 db |

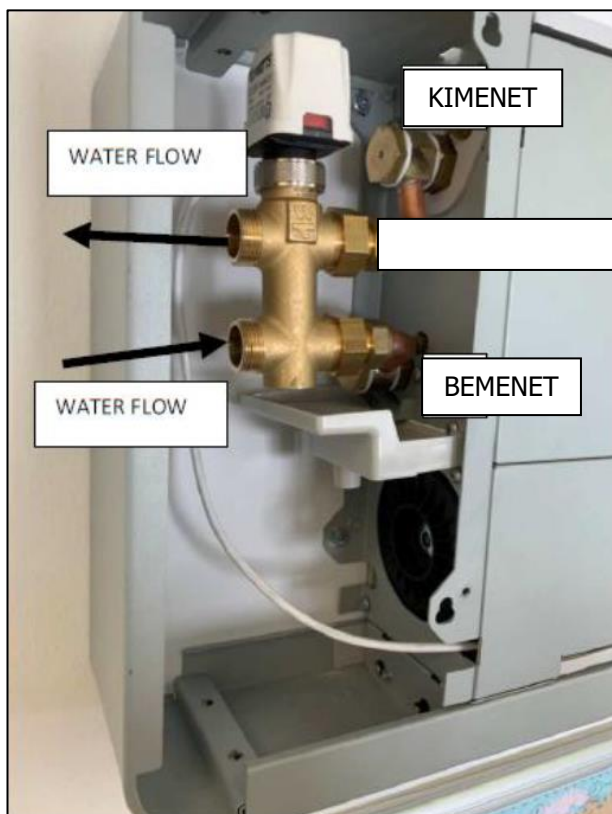

Mindig győződjön meg a szivárgásmentességről a rendszer használata és a készülék bekapcsolása előtt. A következő oldalon látható a kiegészítő cseptálca elhelyezése az oldalsó lefolyón.

V23RSHAMK8 3 UTÚ SZELEP MOTORRAL HW800 KÉSZÜLÉKEKHEZ

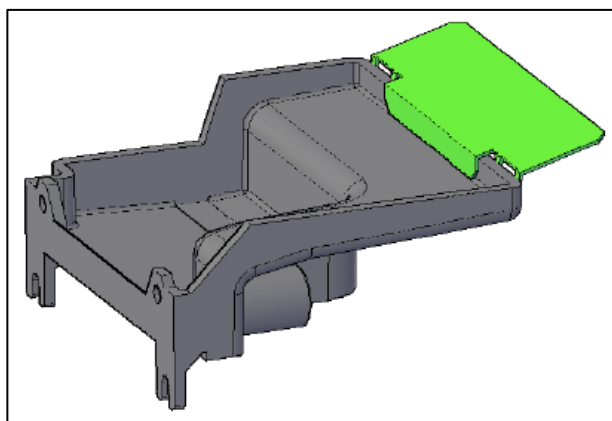

(IT) Per tutti I modelli della taglia 800, andare a posizionare lo sgocciolatoio fornito con il kit valvole alla vaschetta raccolta condensa ausiliaria in plastica. Verificare la corretta pendenza del pezzo e della stessa vaschetta e se necessario, mettere del silicone sui bordi, evitando che la condensa si stagni.

(EN) For all the models size 800, the installer has to position the drip bracket supplied with the valve kit to the plastic auxiliary drain pan. Check for the correct slope and if necessary, put silicon on the surfaces, avoiding that the condense stagnation

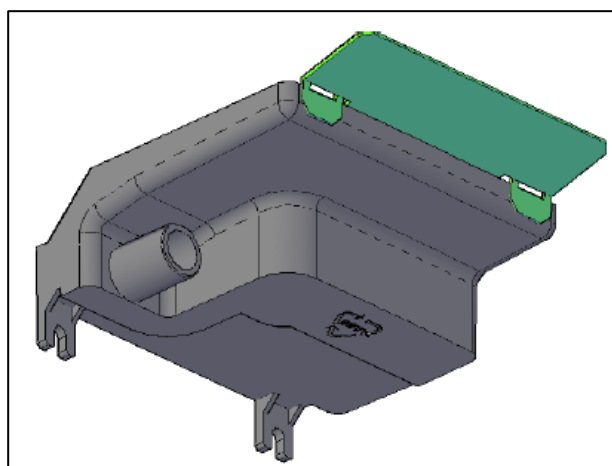

(HUN) A 800-as méretű készülékek esetén a szerelőnek be kell illesztenie a szeleppel együtt csomagolt kiegészítő csepptálcát az oldalsó lefolyóba. Ellenőrizni kell az elem megfelelő lejtését és szükség esetén szilikonozni a felületet, megakadályozva ezzel a kondenzvíz pangását.

V22RSHAMK 2/6 - V22RSHAMK 8 - V23RSHAMK 2/6 - V23RSHAMK 8

VALVOLA CON MICRO - VALVE WITH MICRO VERSION – **SZELEP MOTORRAL**

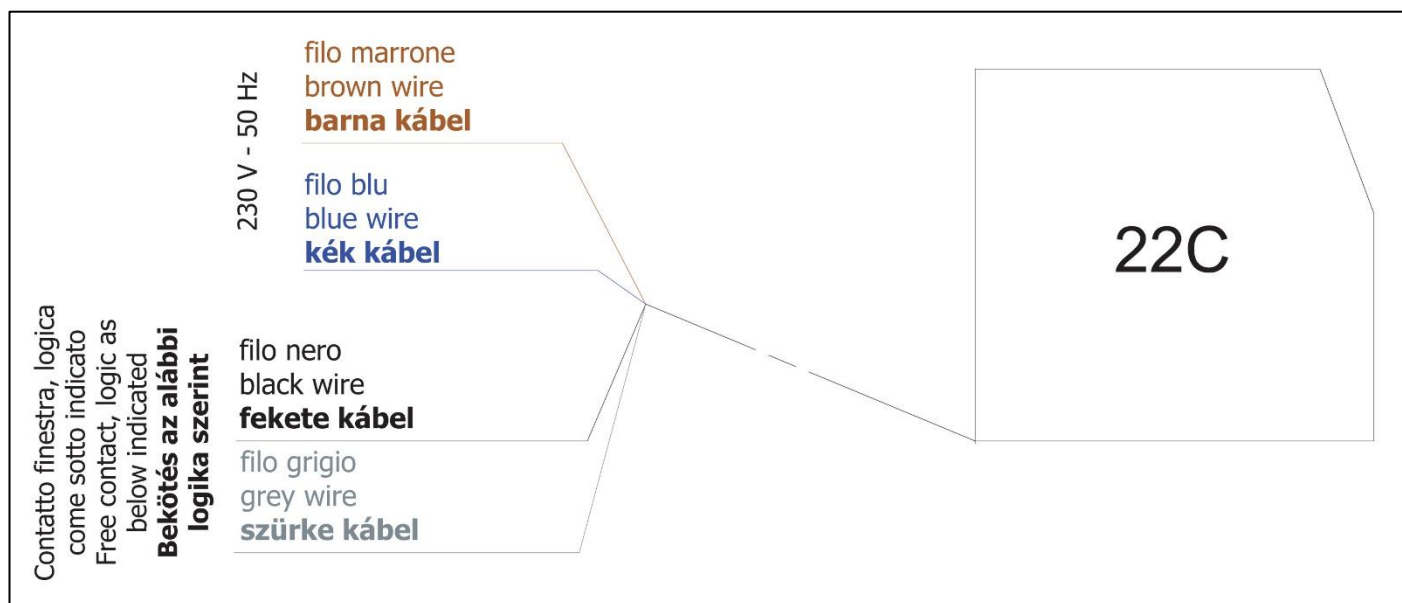

(IT)

230 V AC ON/OFF attuatore.

4 fili con micro.

Se la valvola e' chiusa, il contatto e' aperto.

Se la valvola e' aperta, il contatto e' chiuso.

(EN)

230 V AC ON/OFF actuator.

4 wires also with micro.

If the valve is closed, contact is opened.

If the valve is opened, contact is closed.

(HUN)

230 V AC ON/OFF mozgatómotor.

A motor 4 vezetékkel van felszerelve.

Amikor a szelep zár, az áramkör nyit.

Amikor a szelep nyit, az áramkör zár.

RDPK KONDENZVÍZ SZIVATTYÚ

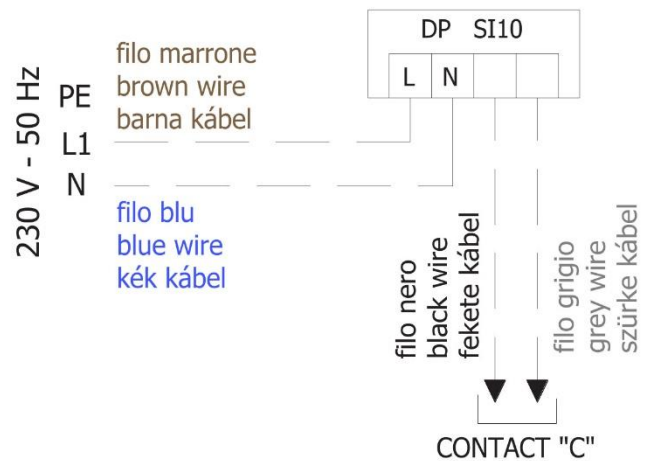

(IT) Contatto "C": allarme pompa scarico condensa. In caso di allarme pompa (troppa acqua nella vaschetta principale), il contatto apre rimarra' aperto. Il contatto e' N. C. (normale chiuso).

(EN) Contact "C": drain pump alarm. In case of pump alarm (too many water in the main drain pan), the contact will open and stays open.

(HUN) Contact "C": kondenzvíz szivattyú kapcsoló. A szivattyú riasztásra (mikor túl sok víz gyűlt össze a fő cseptálcában) a kapcsoló kinyit, és nyitva is marad.

LÉGTERELŐ LAMELLÁK VEZÉRLÉSE

(IT) Per la serie High Wall, i deflettori sono sempre chiusi se l'unità è spenta. I deflettori si aprono solo quando il ventilatore è in funzione. Nel caso del telecomando è possibile usare la funzione automatica oppure bloccare i deflettori con un angolazione compresa tra i 30 e i 90°. Nel caso di controllo a parete, la logica di apertura dei deflettori sarà come sotto indicato:

- Condizionamento e sola ventilazione: i deflettori si apriranno/chiuderano automaticamente con un'apertura compresa tra i 30 e i 90°C.
- Riscaldamento: i deflettori si apriranno e resteranno completamente aperti con un'apertura di 90°.

(EN) For the High Wall series, the flap will be always closed in case the unit is OFF. The flaps only open when the fan is running. In case of infrared remote handset control, it is possible to use automatic function or to block the flap in a position between 30 and 90°. In case of remote control, the logic for flap opening will be as below indicated:

- Cooling and only fan mode: the flap will be opened/closed automatically with an angle between 30 and 90°
- Heating mode: the flap will be completely opened, 90° angle.

(HUN) A HW széria készülékein a légterelő lamellák kikapcsolt állapotban zártak. A lamellák a készülék bekapcsolását követően kinyílnak. Távirányítóval beállítható az automatikus üzemmód, vagy 30-90°-os szögben rögzíthetők a légterelők. Távirányító esetén a fedél nyitásának logikája a következő:

- Hűtés és csak keringető üzemmód: a fedél automatikusan nyílik/záródik 30 és 90° közötti szögben
- Fűtés üzemmód: a fedél teljesen kinyílik, 90°-os szögben.

DIBOND ESZTÉTIKAI ELŐLAP

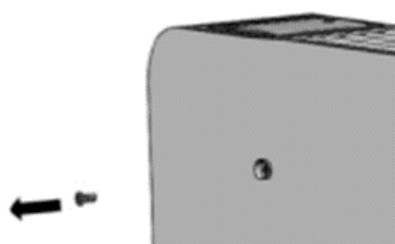

(IT) Rimuovere le viti dal pannello in vetro (se già posizionato).

(EN) Remove the screws from the glass panel (if already in place).

(HUN) Távolítsa el a csavarokat az üveglapról (amennyiben már a helyükön vannak).

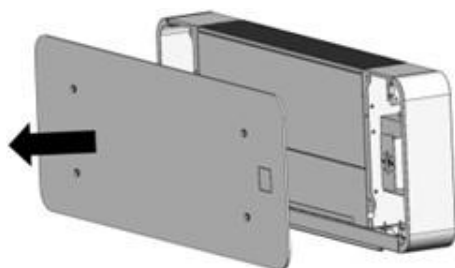

(IT) Rimuovere pannello in vetro.

(EN) Remove the glass panel.

(HUN) Távolítsa el az üveglapot.

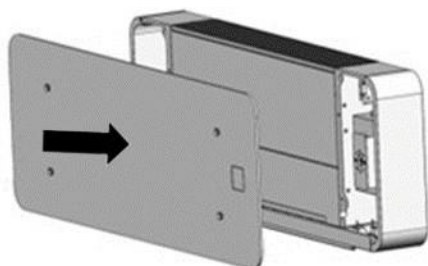

(IT) Posizionare pannello in DIBOND.

(EN) Place the DIBOND panel.

(HUN) Helyezze fel a DIBOND panelt.



(IT) Fissare il pannello come indicato nella foto. Fissare il pannello con le viti, usando le apposite viti e particolari come indicato.

(EN) Attach the panel as shown in the photo. Fix the panel with the screws, using the special parts as indicated.

(HUN) Rögzítse a panelt a képen látható módon. Rögzítse a panelt a csavarok és a speciális alkatrészek segítségével a jelzett sorrendben.



(IT) Pulire il pannello con un panno in microfibra inumidito, non utilizzare prodotti aggressivi e fare molta attenzione ai pannelli con stampa.

(EN) Clean the panel with a damp microfibre cloth, do not use aggressive products and pay close attention to printed panels.

(HUN) Nedves mikroszálas kendővel tisztítsa meg a panelt, ne használjon agresszív termékeket, és fokozottan ügyeljen a nyomtatott panelekre.

HW400

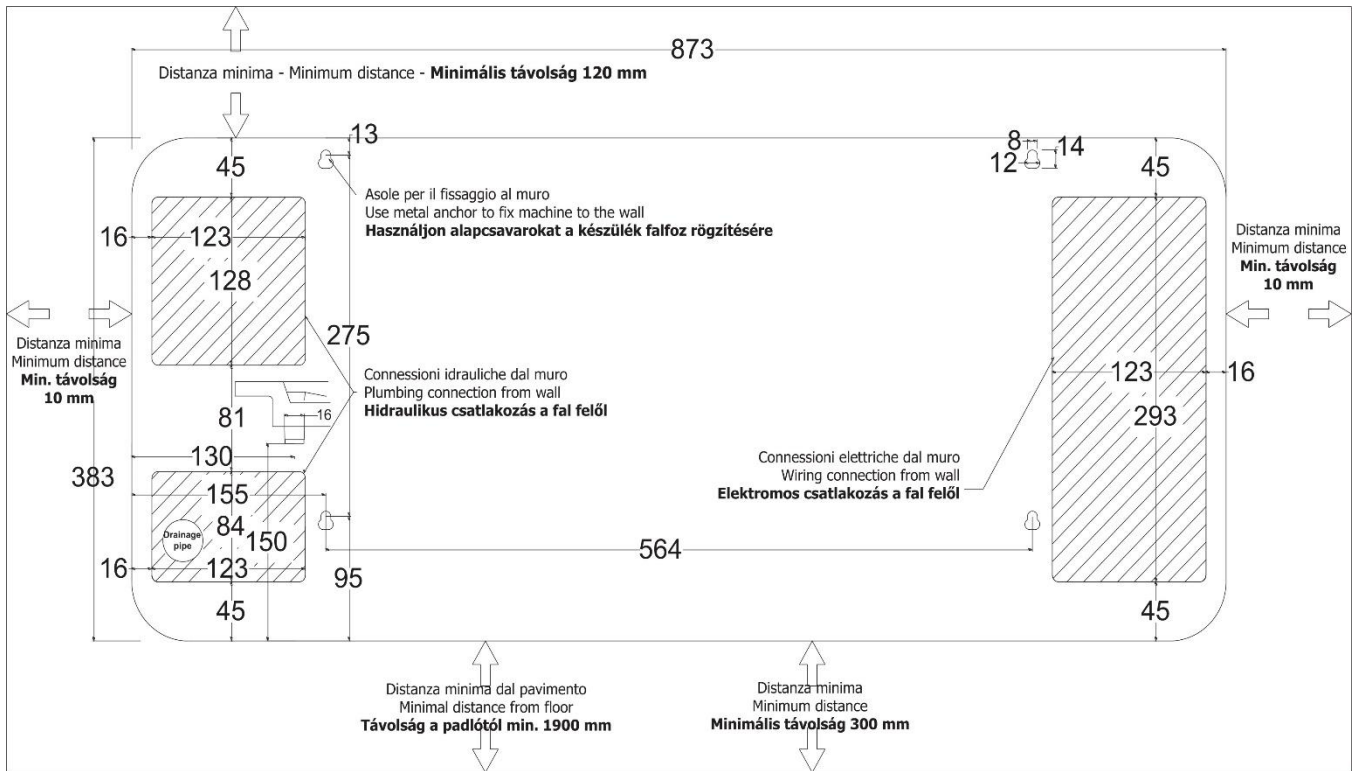

HW600

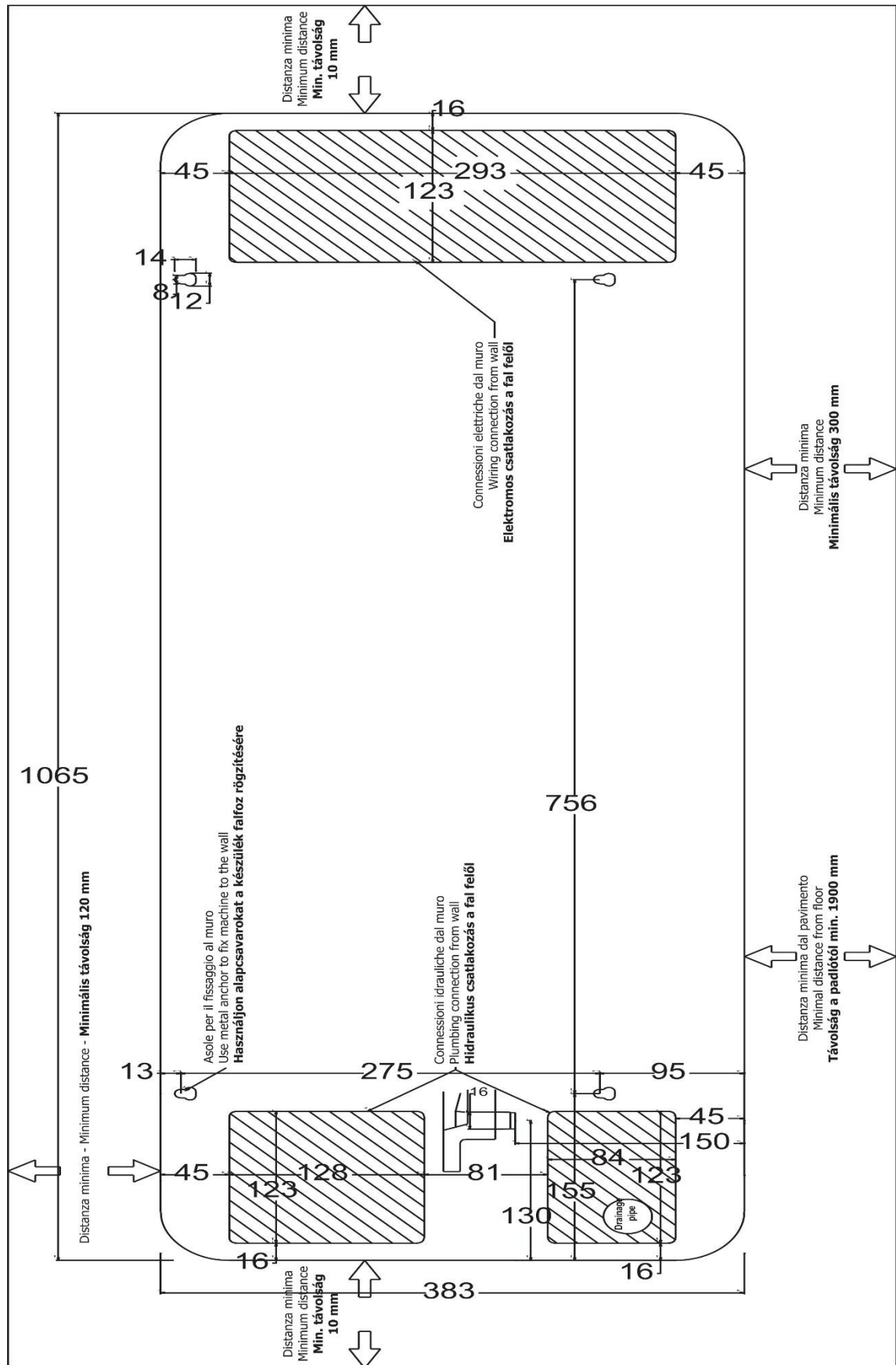

HW800

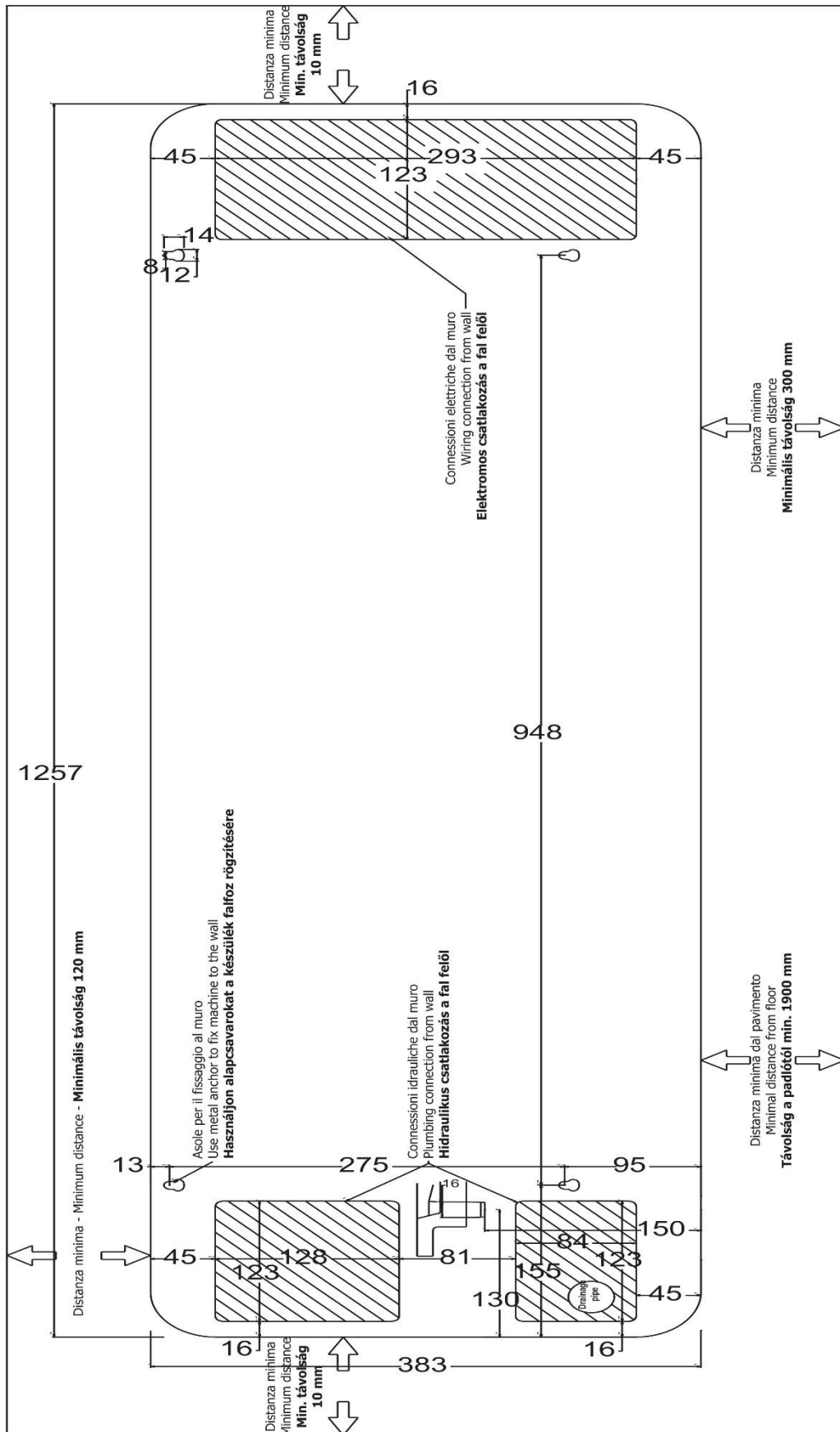

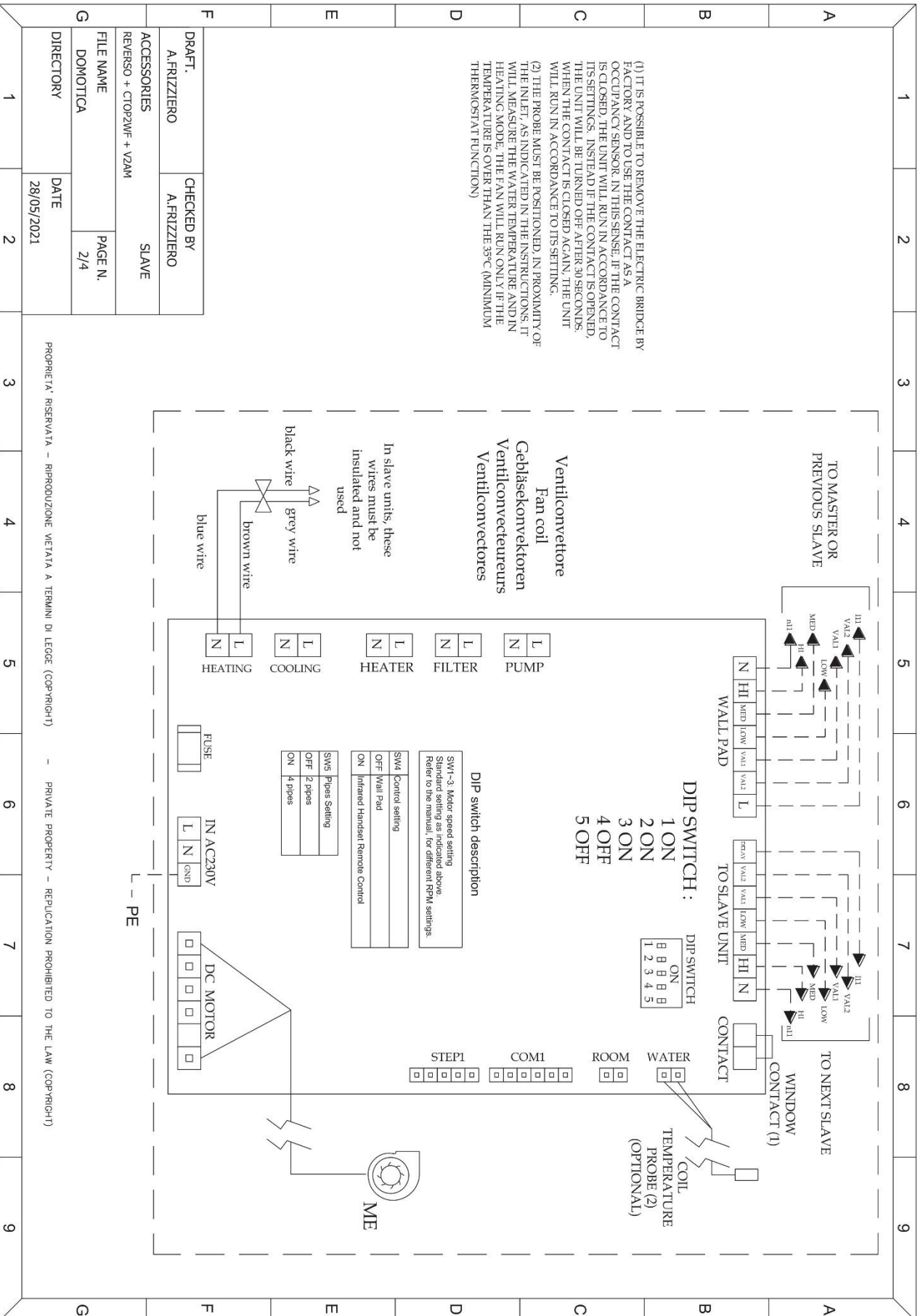

F
DRAFT: A.FRIZZIERO
CHECKED BY: A.FRIZZIERO
ACCESSORIES: SLAVE
REVERSO + CTOP2WF + V2AM

G
FILE NAME: DOMOTICA
PAGE N.: 2/4
DATE: 28/05/2021
DIRECTOR: 1

PROPRIETÀ RISERVATA - RIPRODUZIONE VIETATA A TERMINI DI LEGGE (COPYRIGHT) - PRIVATE PROPERTY - REPLICATION PROHIBITED TO THE LAW (COPYRIGHT)

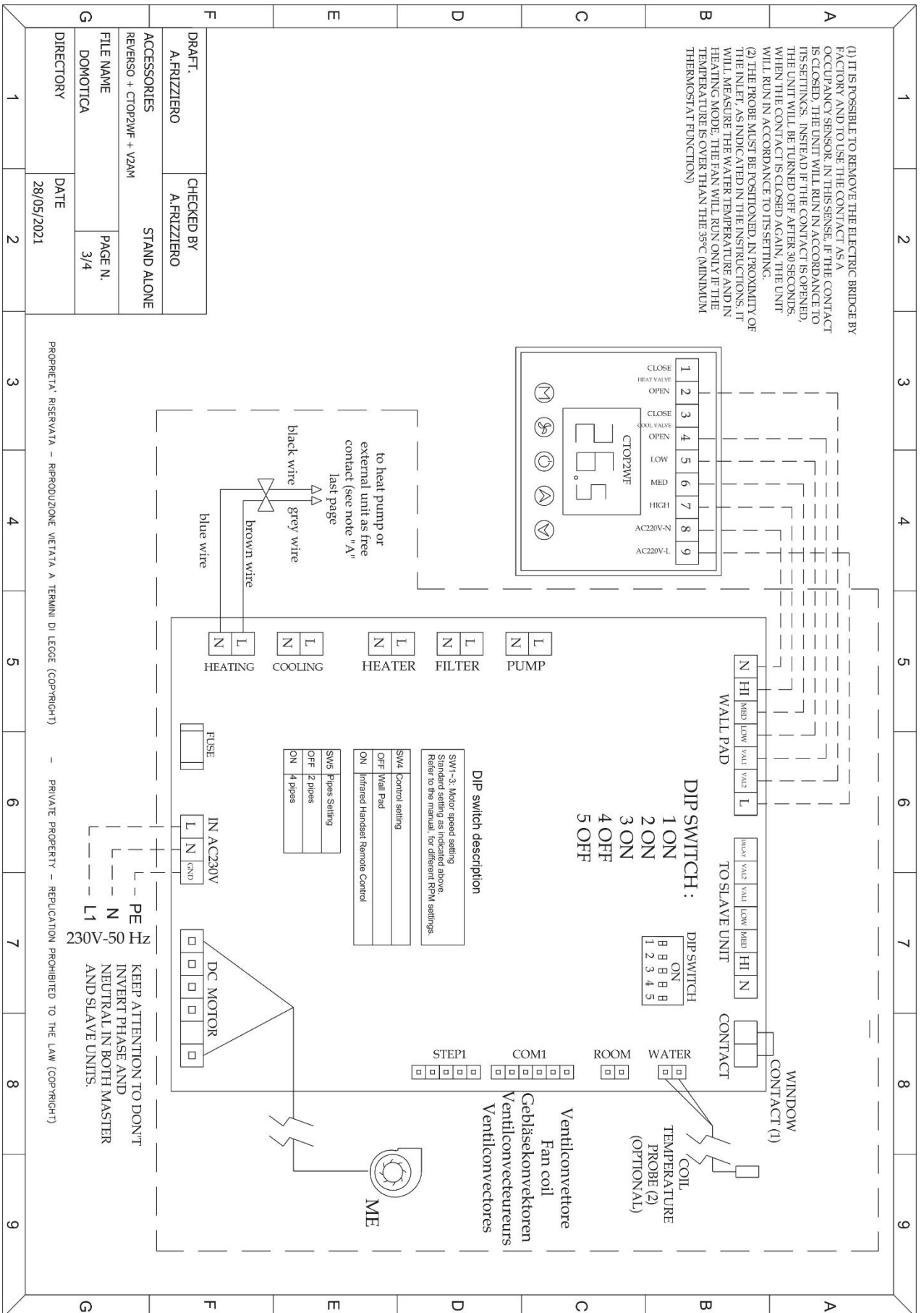

| | | | | | | | | |
|---|---|---------------------------|---|--------------------------------|---|---|---|---|
| 1 | 2 | 3 | 4 | 5 | 6 | 7 | 8 | 9 |
| A DRAFT. A.FRIZZIERO | | CHECKED BY A.FRIZZIERO | | F STAND ALONE | | | | |
| B ACCESSORIES REVERSO + CTOP2WF + VZAM | | G DOMOTICA | | | | | | |
| C FILE NAME | | PAGE N. 3/4 | | D DATE 28/05/2021 | | | | |
| E DIRECTORY | | F DIRECTORY | | | | | | |

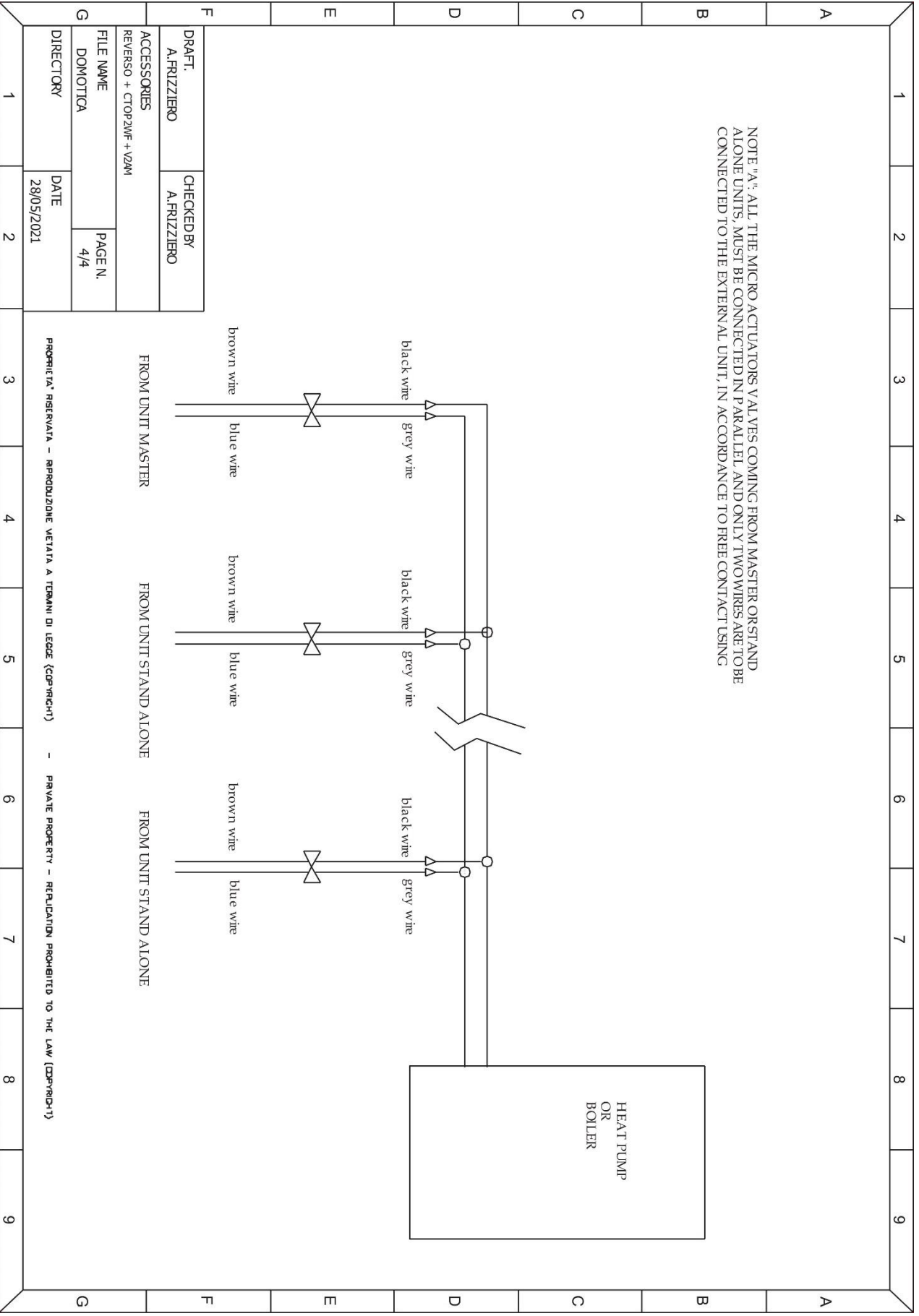

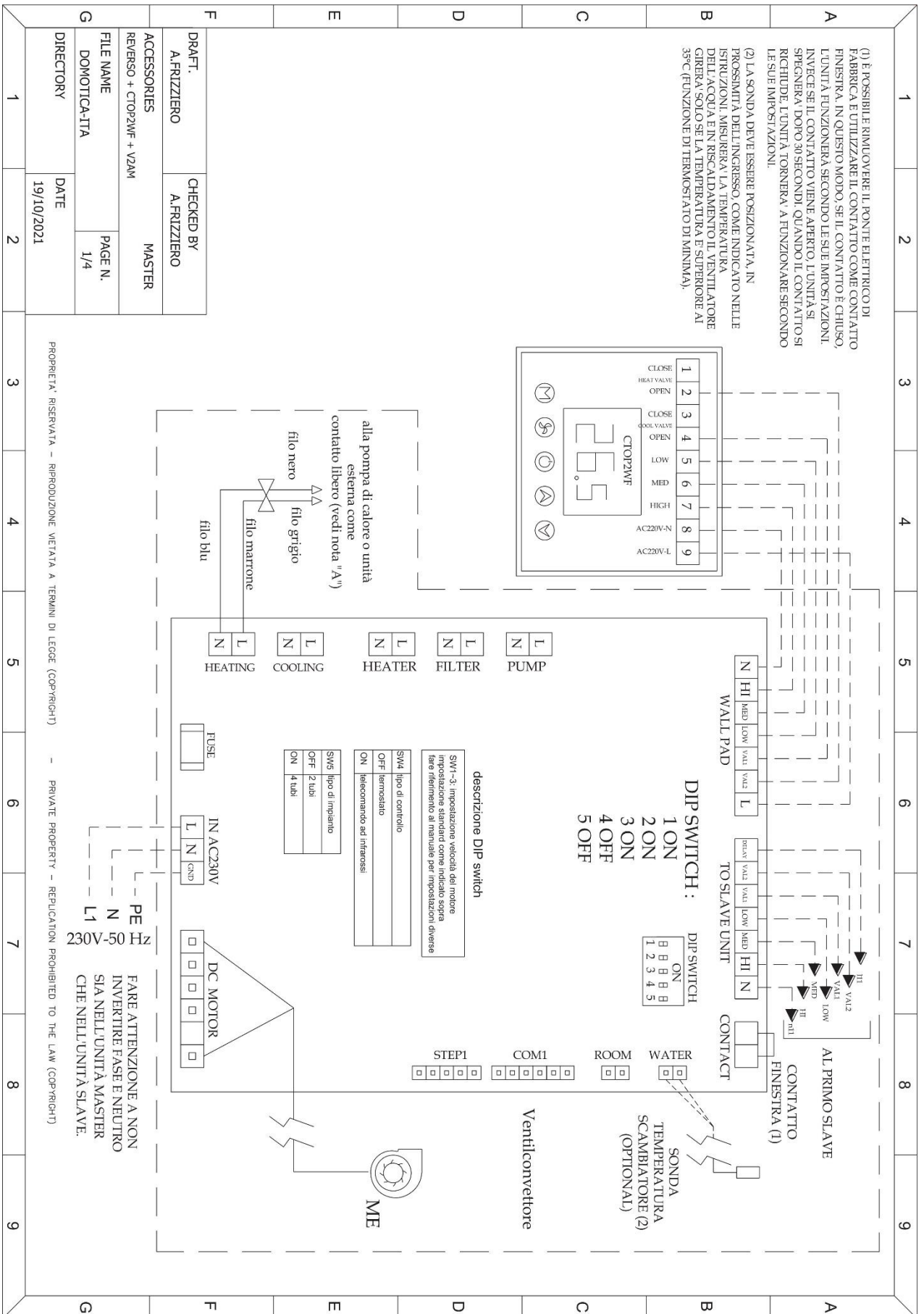

| | | | | | | | | | | | | | | | | | | | |
|---|--|---|--|---|--|---|--|---|--|---|--|---|--|---|--|---|--|---|--|
| A | | 1 | | 2 | | 3 | | 4 | | 5 | | 6 | | 7 | | 8 | | 9 | |
| B | | 1 | | 2 | | 3 | | 4 | | 5 | | 6 | | 7 | | 8 | | 9 | |
| C | | 1 | | 2 | | 3 | | 4 | | 5 | | 6 | | 7 | | 8 | | 9 | |
| D | | 1 | | 2 | | 3 | | 4 | | 5 | | 6 | | 7 | | 8 | | 9 | |
| E | | 1 | | 2 | | 3 | | 4 | | 5 | | 6 | | 7 | | 8 | | 9 | |
| F | | 1 | | 2 | | 3 | | 4 | | 5 | | 6 | | 7 | | 8 | | 9 | |
| G | | 1 | | 2 | | 3 | | 4 | | 5 | | 6 | | 7 | | 8 | | 9 | |

| | |
|---|---------------------------|
| DRAFT: A.FRIZZIERO | CHECKED BY A.FRIZZIERO |
| ACCESSORIES REVERSO + CTOP2WF + VZAM | MASTER |
| FILE NAME DOMOTICA-ITA | PAGE N. 1/4 |
| DIRECTORY | DATE 19/10/2021 |

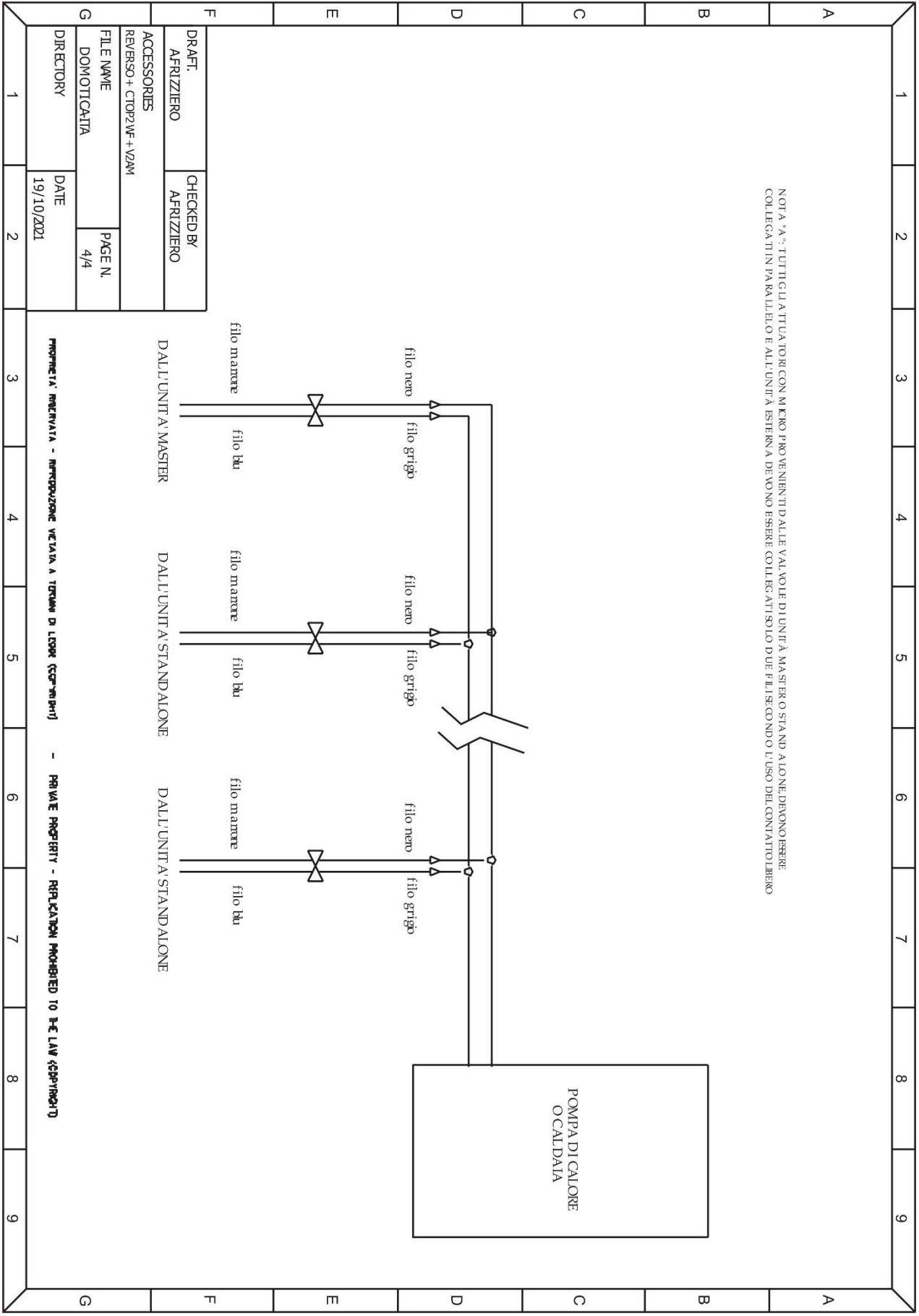

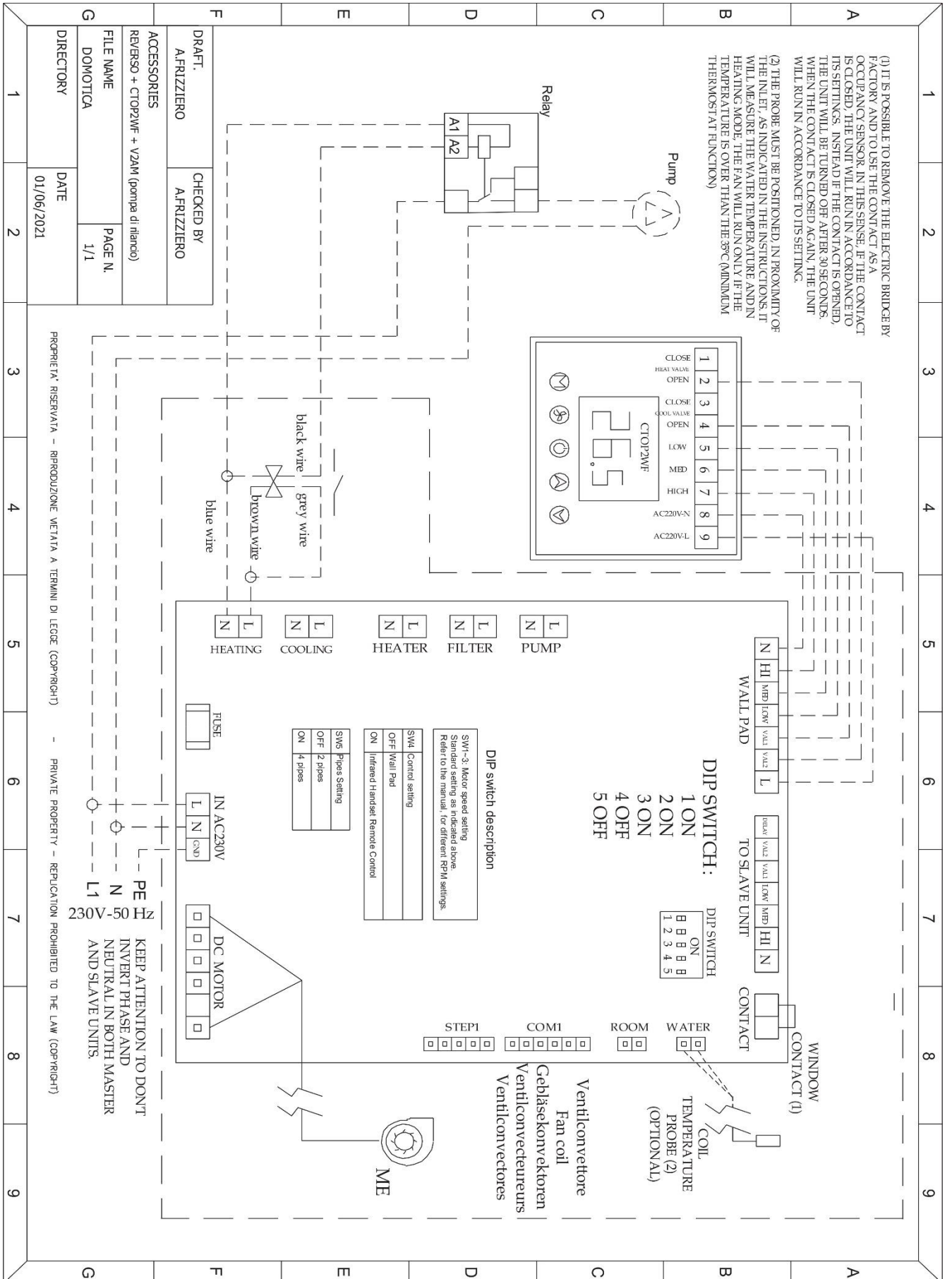

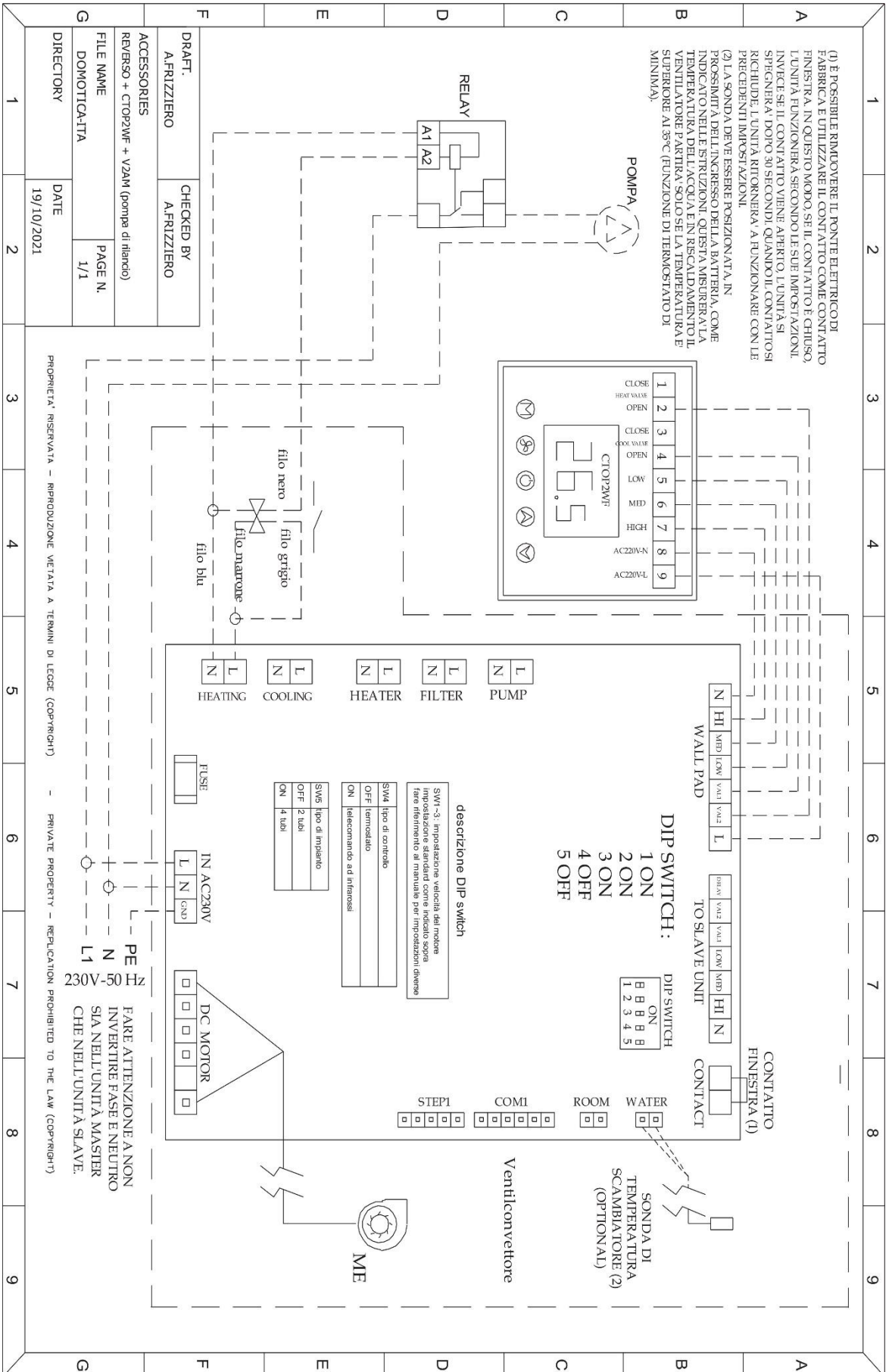

(1) È POSSIBILE RIMOVERE IL PONTE ELETTRICO DI FABBRICA E UTILIZZARE IL CONTATTO COME CONTATTO FINESTRA. IN QUESTO MODO, SE IL CONTATTO È CHIUSO, L'UNITÀ FUNZIONERÀ SECONDO LE SUE IMPOSTAZIONI. INVECE, SE IL CONTATTO VIENE APERTO, L'UNITÀ SI SPENGHERÀ DOPO 30 SECONDI, QUANDO IL CONTATTO SI RICHIUDE, L'UNITÀ RITORNERÀ A FUNZIONARE CON LE PRECEDENTI IMPOSTAZIONI.

(2) LA SONDA DEVE ESSERE POSIZIONATA IN PROSSIMITÀ DELL'INGRESSO DELLA BATTERIA, COME INDICATO NELLE ISTRUZIONI. QUESTA MISURERÀ LA TEMPERATURA DELL'ACQUA E IN RISCALDAMENTO IL VENTILATORE PARTIRÀ SOLO SE LA TEMPERATURA È SUPERIORE A 35°C (FUNZIONE DI TERMOSTATO DI MINIMA).

DRAFT.
A.FRIZZIERO

CHECKED BY
A.FRIZZIERO

ACCESSORIES
REVERSO + CTOP2WF + V2AM (pompa di rilancio)

FILE NAME
DOMOTICA-ITA

PAGE N.
1/1

DATE
19/10/2021

PROPRIETÀ RISERVATA - RIPRODUZIONE VIETATA A TERMINI DI LEGGE (COPYRIGHT) - PRIVATE PROPERTY - REPLICATION PROHIBITED TO THE LAW (COPYRIGHT)

FARE ATTENZIONE A NON INVERTIRE FASE E NEUTRO SIA NELL'UNITÀ MASTER CHE NELL'UNITÀ SLAVE.

SCHEMA IDRAULICO GENERICO - GENERIC HYDRAULIC DIAGRAM - ÁLTALÁNOS HIDRAULIKUS DIAGRAM

| | |
|--|--|
| | Collegamento elettrico per il controllo unitario sistema - Electrical wiring to control the external unit - Elektronikus kábelek az egységek vezérléséhez |
| | Tubazioni acqua in entrata ai fan-coil - Water pipes inlet to the fan-coils - Eldőremenő cső |
| | Tubazioni acqua in uscita dai fan-coil - Water pipes outlet from the fan-coils - Viszatérő cső |
| | Valvola con il micro - Valve with micro - Szelelp motorral |
| | Valvola di intercettazione - Shut off valve - Elzáró szerelelvény |
| | Valvola di inni ritorno - no return valve - Viszacsapó szelep |
| | Termometro - Thermometer - Hőmérő |
| | Filtro - Filter - Viszűrő |

